

MODE D'EMPLOI
COMME MODE D'EMPLOI ORIGINAL
DIN EN 15194 / DIN EN 82079-1

VÉLO ÉLECTRIQUE (PEDELEC/EPAC)



BOSCH

Vente :
Hermann Hartje KG
Tél. +49 (0)4251-811-500
info@hartje.de
www.hartje.de

Qio



1 Composants du vélo électrique

Les systèmes d'entraînement BOSCH se composent des éléments montrés ici. En fonction du modèle de votre vélo, les entraînements se différencient dans l'équipement, leur composition technique ainsi que par leur utilisation.

- Familiarisez-vous avec la commande, les fonctions et les instructions d'entretien et de maintenance.

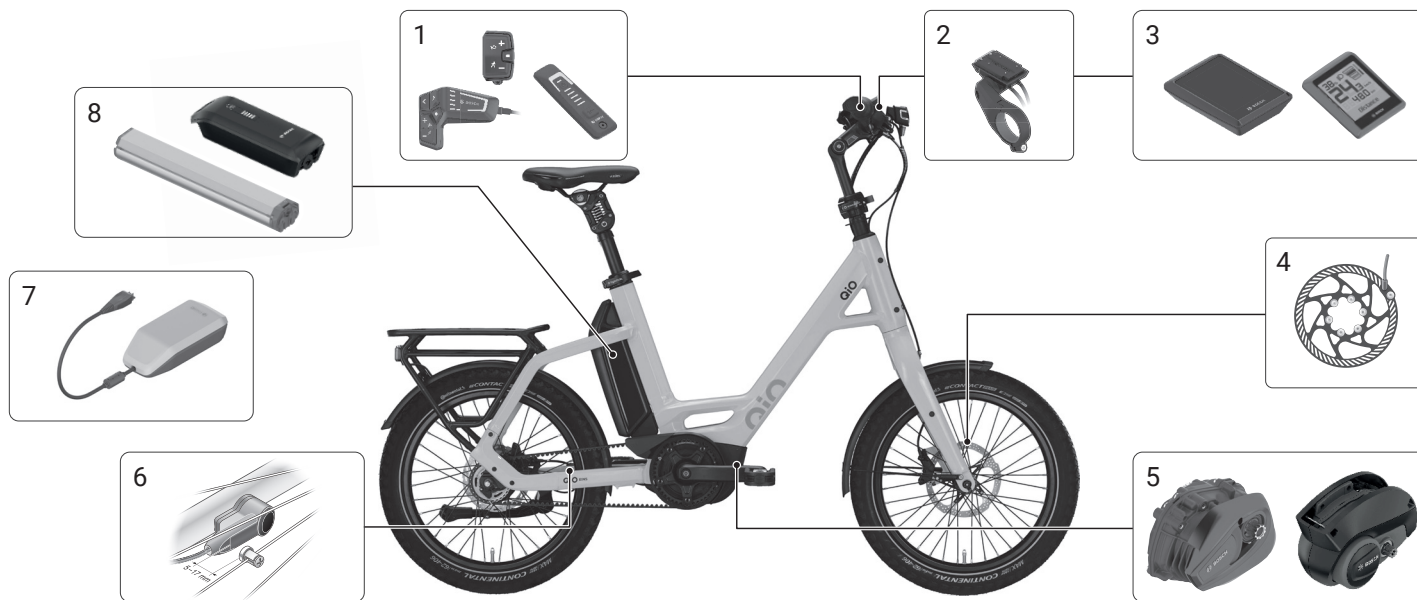

- 1 Unité de commande
2 Support pour ordinateur de commande

- 3 Ordinateur de commande
4 ABS

- 5 Module d'entraînement
6 Capteur de vitesse

- 7 Chargeur
8 Accu

1 Composants du vélo électrique	3	6 Remarques concernant le vélo électrique	16
2 En cas d'urgence	7	6.1 Différences entre un vélo et un vélo électrique	16
2.1 Mesures générales de protection	7	6.2 Fonctionnement	16
2.2 En cas de chaleur excessive	7	6.3 Autonomie	17
2.3 En cas de déformation, d'apparition d'odeur, de liquide s'échappant	7	6.4 Rouler avec un accu déchargé	17
2.4 Lorsque l'accu brûle	7	6.5 Rouler avec l'ABS	18
3 Tuning ou trucages	8	6.5.1 Politique de confidentialité	18
4 Sécurité	9	6.5.2 Principes de base	18
4.1 Lire le mode d'emploi	9	6.5.3 Commande	19
4.2 Marquage des avertissements	9	6.6 Protection contre la surchauffe de l'entraînement	19
4.3 Utilisation	10	7 Remarques concernant l'accu	20
4.4 Accu	10	7.1 Temps de chargement	20
4.5 Chargeur	12	7.2 Stocker l'accu	20
4.6 Piles boutons	12	7.3 Transporter ou envoyer l'accu	21
4.7 Dangers résiduels	13	7.4 Surveillance de la température	21
4.7.1 Risque de blessure	13	7.5 Electronic Cell Protection (ECP)	21
4.7.2 Risque d'incendie	13	8 Remarques concernant l'utilisation	22
4.7.3 Risque d'endommagement	13	8.1 Informations sur la circulation routière	22
5 Principes de base	14	8.2 Domaines d'utilisation de l'accu et du chargeur	22
5.1 Symboles sur les produits	14	8.3 Assurance	22
5.2 Symboles contenus dans ce mode d'emploi	15	8.4 Éclairage	22
5.3 Termes	15	8.5 Poids total autorisé	22
5.4 Marquages écrits	15	8.6 Exclusion des pièces d'usure	22
5.5 Unités	15	8.7 Exclusion de responsabilité	22

9	Transport	23	11.3 Support de l'ordinateur de commande Kiox 300	32
9.1	En voiture	23	11.3.1 Positions de montage	33
9.2	Avec d'autres moyens de circulation	23	11.3.2 Montage du dispositif pour ordinateur de commande	33
9.3	Envoi	23	11.3.3 Fixation sur le guidon	34
10	Mise en service	24	11.4 Unités de commande	35
10.1	Avant chaque sortie	24	11.4.1 Télécommande LED	35
10.2	Le premier trajet	24	11.4.2 Télécommande Mini	35
10.3	Instructions de contrôle	25	11.4.3 Contrôleur système	36
10.4	Préparatifs	25	11.4.4 Utilisation conforme à l'usage prévu	36
10.4.1	Accu	25	11.4.5 Conditions préalables	36
10.4.2	Chargeur	25	11.4.6 Alimentation électrique de l'unité de commande	37
11	Commande	26	11.4.7 Allumer/éteindre le système du vélo électrique	37
11.1	Accu	26	11.4.8 Affichage de l'état de charge de l'accu	38
11.1.1	Montage	27	11.4.9 Régler le niveau d'assistance	38
11.1.2	Contrôler l'accu avant la première utilisation	27	11.4.10 Interaction du système du vélo électrique avec le changement de vitesse	39
11.1.3	Charger l'accu	27	11.4.11 Allumer/éteindre le système d'éclairage	39
11.1.4	Affichage de l'état de charge	27	11.4.12 Aide à la poussée marche/arrêt	39
11.1.5	Retirer et mettre en place l'accu	28	11.4.13 ABS – Système antiblocage des roues (facultatif)	40
11.1.6	Mise en marche/à l'arrêt de l'accu	29	11.4.14 Se connecter à un smartphone	40
11.1.7	Conseils pour une utilisation optimale avec l'accu	30	11.4.15 Suivi d'activité	40
11.1.8	Recharger l'accu avant et pendant le stockage	30	11.4.16 Fonction de verrouillage	40
11.2	Chargeur	30	11.4.17 Mises à jour du logiciel	40
11.2.1	Brancher le chargeur sur le secteur	31	11.5 Ordinateur de commande Kiox 300	41
11.2.2	Chargement de l'accu retiré (PowerTube)	31	11.5.1 Utilisation conforme à l'usage prévu	41
11.2.3	Charger l'accu sur le vélo électrique	31	11.5.2 Placer et enlever l'ordinateur de commande	41
11.2.4	Processus de charge	32	11.5.3 Mise en place de la plaque de sécurité	42
			11.5.4 Commande	42
			11.5.5 Écran de démarrage	43
			11.5.6 Écran d'état	43

11.6 Ordinateur de commande Intuvia 100	44	14 Messages d'erreur	54
11.6.1 Utilisation conforme à l'usage prévu	45	14.1 Unité de contrôle de la télécommande LED	54
11.6.2 Placer et enlever l'ordinateur de commande	45	14.1.1 Erreurs moins critiques	54
11.6.3 Mise en place de la vis de blocage	45	14.1.2 Erreurs critiques	54
11.6.4 Changer la batterie	46	14.2 Accu	55
11.6.5 Commande	46	14.3 Chargeur	55
11.6.6 Affichage à l'écran	47	15 Données techniques	56
11.6.7 Indications de vitesse et de distance parcourue	47	15.1 Ordinateur de commande	56
11.6.8 Afficher et adapter les réglages de base	48	15.2 Support pour ordinateur de commande	56
11.7 Module d'entraînement	49	15.3 Unité de commande	56
11.8 Capteur de vitesse	50	15.4 Système d'éclairage	58
11.8.1 Capteur de vitesse (fin)	50	15.5 Bosch eBike ABS	58
11.8.2 Aimant de jante (aimant rim)	51	15.6 Module d'entraînement (Drive Unit)	58
12 Entretien	52	15.7 Accu au lithium-ion	59
12.1 Remarques concernant la clé de la serrure de l'accu	52	15.8 Chargeur	59
13 Élimination	53	16 Déclaration de conformité	60
13.1 Éliminer un vélo électrique et un chargeur	53	17 Mentions légales	61
13.2 Éliminer les accus et les batteries	53		
13.3 Éliminer l'emballage	53		

2 En cas d'urgence

Dans ce mode d'emploi, vous trouverez des remarques pour manipuler l'accu. Malgré le respect de toutes les mesures de sécurité, l'accu peut devenir un danger, p. ex. si un incendie se déclare.

- En cas d'urgence, agissez de manière qu'aucune autre personne ne puisse être mise en danger à un moment ou à un autre.
- En cas d'urgence, suivez les instructions indiquées sur cette page.
- Veuillez lire ces instructions immédiatement pour que, en cas d'urgence, vous puissiez vous concentrer et réagir en étant préparé.
- Nous vous recommandons de garder un extincteur approprié à portée de main en permanence.

2.1 Mesures générales de protection

Si vous constatez un dysfonctionnement ou des dommages sur l'accu :

- N'utilisez pas l'accu.
- Portez des gants de protection si vous devez toucher à la batterie.
- Ne respirez pas les gaz et les vapeurs s'échappant.
- Évitez tout contact de la peau avec le liquide qui s'échappe.

2.2 En cas de chaleur excessive

Si vous constatez que l'accu développe une chaleur excessive :

- Faites immédiatement contrôler la batterie par votre vélociste. Avant le transport, informez votre vélociste de l'état de l'accu.
- Pour un stockage de courte durée, choisissez un lieu à l'extérieur et posez si possible l'accu sur un récipient résistant au feu ou par terre.
- Si vous stockez l'accu en extérieur, sécurisez largement et clairement le lieu de stockage et protégez l'accu contre tout accès non autorisé.

2.3 En cas de déformation, d'apparition d'odeur, de liquide s'échappant

Si vous constatez des déformations, une odeur ou des liquides s'échappant de l'accu :

- En cas d'absence de danger pour vous et que vous en êtes physiquement capable, posez l'accu dans un récipient résistant au feu et à l'acide, p. ex. en pierre ou en argile et recouvrez-le de sable.
- Demandez immédiatement à votre vélociste d'éliminer l'accu.
- Pour un stockage de courte durée, choisissez un lieu à l'extérieur.
- Si vous stockez l'accu en extérieur, sécurisez largement et clairement le lieu de stockage et protégez l'accu contre tout accès non autorisé.

2.4 Lorsque l'accu brûle

En cas d'incendie de l'accu, des gaz cancérigènes peuvent s'échapper. Protégez vos voies respiratoires et évitez d'inhaler les gaz et la fumée en cas d'incendie.

- Appelez immédiatement les pompiers.
- En cas d'absence de danger pour vous et que vous en êtes physiquement capable, utilisez un extincteur approprié pour éteindre l'incendie.
- En cas d'absence de danger pour vous et que vous en êtes physiquement capable, refroidissez l'accu en le plaçant dans un récipient résistant au feu rempli d'eau. L'eau doit entourer complètement l'accu.
- En cas d'absence de danger pour vous et que vous en êtes physiquement capable, recouvrez complètement l'accu de sable.

3 Tuning ou trucages

AVERTISSEMENT

Risque d'accident et de blessure !

Le tuning et les trucages en vue d'augmenter la vitesse de votre vélo électrique peuvent altérer le freinage et la tenue de route et provoquer des accidents et des blessures.

- N'effectuez aucune modification constructive sur votre vélo électrique.

AVERTISSEMENT

Risque d'accident et de blessure !

Le trucage du système antiblocage des roues (ABS) peut provoquer une panne de frein.

- N'effectuez aucune modification constructive sur le système antiblocage des roues.

ATTENTION

Risque de blessure !

Si vous truquez le système d'entraînement du vélo électrique, le vélo électrique risquera de réagir différemment de la manière escomptée.

- N'effectuez aucune modification constructive sur le système du vélo électrique.

AVIS

Risque d'endommagement !

Le tuning risquera d'endommager irrémédiablement votre vélo électrique.

- N'effectuez aucune modification constructive sur le système du vélo électrique.

- Le tuning risquera d'endommager irrémédiablement votre vélo électrique.
- Le cadre, les roues et les freins ne sont pas conçus pour des vitesses plus élevées.
- Toute modification du système du vélo électrique ou du système antiblocage des roues peut conduire à l'exclusion de la garantie ou de tout autre droit.
- Tout tuning de votre vélo électrique aura des conséquences juridiques.
- Les vélos électriques, dont les vitesses sont supérieures à 25 km/h, requièrent un permis de conduire, une assurance et une plaque d'immatriculation.
- Les cyclistes de vélos électriques, dont les vitesses sont supérieures à 25 km/h, doivent obligatoirement porter un casque.
- Toute modification du système du vélo électrique peut entraîner un retrait de permis de conduire.
- Toute modification du système du vélo électrique peut entraîner un retrait de la protection de l'assurance (responsabilité civile privée).
- En cas de récidive, cela peut faire l'objet d'une inscription dans le casier judiciaire (criminel).
- Toute modification du système du vélo électrique peut entraîner un retrait du certificat de conformité (CE).
- Toute modification du système du vélo électrique interdit de circuler sur la voie publique.
- Toute modification du système antiblocage des roues peut provoquer une panne de frein.

4 Sécurité

4.1 Lire le mode d'emploi



Veillez lire attentivement tous les avertissements et toutes les remarques de ce mode d'emploi avant d'utiliser le vélo électrique.

Ce mode d'emploi est une notice supplémentaire et s'applique en complément du mode d'emploi du vélo pour votre vélo électrique. Le mode d'emploi original de votre vélo électrique comprend l'ensemble des éléments suivants : le mode d'emploi du vélo, ce mode d'emploi et, éventuellement, les modes d'emplois supplémentaires fournissent des composants installés sur votre vélo électrique.

Conservez tous les modes d'emploi à portée de main pour qu'ils soient toujours disponibles. Si vous cédez votre vélo électrique à une tierce personne, remettez-lui aussi l'ensemble des modes d'emploi.

4.2 Marquage des avertissements

Le but des avertissements est d'attirer votre attention sur des dangers possibles. Les avertissements requièrent toute votre attention et que vous en compreniez le sens. Le non-respect d'un avertissement peut provoquer des blessures sur soi-même ou sur une autre personne. Les avertissements seuls n'évitent pas les dangers.

- Suivez tous les avertissements pour éviter tout risque pendant l'utilisation du vélo électrique.

Les avertissements existent dans les catégories suivantes :

DANGER

Ce mot signalétique indique qu'il existe un risque élevé qui, s'il ne peut pas être évité, a comme conséquence la mort ou une blessure grave.

AVERTISSEMENT

Ce mot signalétique indique qu'il existe un risque moyen pouvant entraîner la mort ou une blessure grave s'il ne peut pas être évité.

ATTENTION

Ce mot signalétique indique qu'il existe un risque faible pouvant entraîner une blessure légère ou moyenne s'il ne peut pas être évité.

AVIS

Ce mot de signalisation avertit de la possibilité de dommages matériels.

4.3 Utilisation

AVERTISSEMENT

Dangers pour les enfants et les personnes à capacités physiques, sensorielles ou mentales réduites ou manquant d'expérience et de connaissances (par exemple, les enfants ou les personnes dont les capacités mentales et physiques sont limitées) !

Le vélo électrique, l'accu et le chargeur ne doivent être utilisés que par des personnes qui peuvent agir sans restriction en ce qui concerne leurs capacités mentales et corporelles. Pour les personnes à capacités mentales et corporelles restreintes, le risque de blessure est élevé !

- Le vélo électrique, l'accu et le chargeur ne pourront être utilisés que par des personnes qui ont reçu des instructions pour une utilisation en toute sécurité et conformément aux prescriptions et qui comprennent les dangers qui en résultent.
- Ne laissez pas les enfants jouer avec le vélo électrique ou le conduire.

AVERTISSEMENT

Risque d'accident et de blessure !

Une mauvaise utilisation ou non conforme du vélo électrique augmente le risque d'accident et de blessures.

- Ne réparez pas le vélo électrique vous-même.
- Demandez à votre vélociste de réaliser les réparations.

AVIS

Risque d'endommagement !

Les températures élevées ou basses peuvent réduire les fonctions du vélo électrique ou l'endommager.

- Respectez la plage de température conseillée.
- Ne posez pas le vélo électrique à proximité de sources de chaleur.

4.4 Accu

AVERTISSEMENT

Risque d'incendie et d'explosion !

Des accus en feu ne peuvent être éteints que très difficilement, les cellules concernées doivent brûler de façon contrôlée. En traitant correctement l'accu, vous pouvez éviter de graves dommages.

- Lisez la section « 2 En cas d'urgence » à la page 7 pour vous préparer.

AVERTISSEMENT

Risque d'incendie et d'explosion !

Les dommages intérieurs de l'accu peuvent provoquer une surchauffe, un dégazage ou une perte de liquide de celui-ci, même longtemps après le dommage.

- Après une chute ou des chocs puissants, faites vérifier l'accu par votre vélociste.
- N'ouvrez, ne démontez, ne percez, ni ne déformez jamais l'accu.

AVERTISSEMENT

Risque d'incendie et d'explosion !

La chaleur (p. ex. un fort ensoleillement), le feu et d'autres sources de chaleur peuvent endommager l'accu.

- Tenez l'accu éloigné des feux et d'autres sources de chaleur, et protégez-le des rayons de soleil intenses.
- En aucun cas, le vélo électrique avec un accu en place ne doit être laissé en plein soleil ou exposé à de fortes températures.

ATTENTION

Danger pour la santé et l'environnement !

Si l'accu est endommagé, du lithium peut s'échapper. Le lithium provoque de graves brûlures de la peau.

- Ne touchez pas des accus endommagés avec les mains nues.

AVIS

Risque d'endommagement !

Un chargement erroné de l'accu peut endommager l'accu et l'entraînement.

- Il ne faut pas charger l'accu lorsque vous supposez qu'il est endommagé.
- Lisez impérativement la section « 11.1.3 Charger l'accu » à la page 27 avant de charger l'accu pour la première fois.
- Ne rechargez l'accu qu'avec le chargeur d'origine et seulement sous surveillance.
- Posez toujours l'accu sur des matériaux non inflammables (p. ex. pierre, verre, céramique) quand vous procédez à la charge.
- Si vous n'avez pas d'expérience dans la manipulation des accus au lithium-ion, demandez conseil à un professionnel.

AVIS

Risque d'endommagement !

En cas d'utilisation erronée de l'accu, ce dernier, l'entraînement ou les objets environnants peuvent être endommagés, p. ex. par surchauffe.

- Utilisez l'accu livré exclusivement pour l'entraînement d'origine.
- Utilisez l'entraînement d'origine exclusivement avec les accus d'origine homologués.
- Tenez l'accu éloigné des feux et d'autres sources de chaleur, et protégez-le des rayons de soleil intenses.
- Protégez l'accu démonté de l'humidité.
- Ne nettoyez ou ne pulvérisez jamais l'accu avec des liquides.
- N'utilisez pas l'accu si vous constatez une chaleur, une odeur ou une coloration inhabituelle et/ou si l'accu présente des dommages apparents.

4.5 Chargeur

DANGER

Danger de mort !

Une erreur de manipulation du courant électrique et des composants concernés entraîne un danger de mort par électrocution.

- Avant chaque utilisation, vérifiez si le chargeur, le câble électrique et la fiche réseau sont endommagés.
- Si vous constatez ou supposez des dommages, n'utilisez pas le chargeur.
- N'utilisez le chargeur que dans des espaces intérieurs.
- Branchez le chargeur uniquement à une alimentation correctement installée, de 220 à 240 V ~ (50 Hz) en Europe, (voir « 15 Données techniques » à la page 56).
- Placez le chargeur de telle manière qu'il ne puisse pas être mouillé, p. ex. par des projections d'eau.
- Ne nettoyez ou ne pulvérisez jamais le chargeur avec des liquides.
- Lors du processus de charge, posez toujours le chargeur sur des matériaux non inflammables (comme la pierre, le verre ou la céramique).
- N'ouvrez, ne démontez, ne percez et ne déformez jamais le chargeur.
- Ne faites réparer le chargeur que par du personnel professionnel qualifié et avec des pièces détachées d'origine.
- Utilisez exclusivement l'accu d'origine ou des accus de rechange de même qualité avec le chargeur.
- Après l'utilisation, débranchez toujours la fiche réseau de la prise électrique.
- Lisez également les consignes de sécurité sur le boîtier du chargeur.
- Si le câble électrique du chargeur est endommagé, il doit être remplacé par un câble électrique particulier, disponible auprès du fabricant ou de son service après-vente.

4.6 Piles boutons

DANGER

Danger de mort !

Ne jamais ingérer les piles boutons ni les introduire dans d'autres orifices corporels. Une ingestion de la pile bouton peut causer de graves brûlures chimiques internes et entraîner la mort dans un délai de 2 heures.

- En cas de doute d'ingestion de la pile bouton ou de son introduction dans un autre orifice corporel, consultez un médecin au plus vite.
- Assurez-vous de tenir la pile bouton hors de portée des enfants.

AVERTISSEMENT

Risque d'incendie et d'explosion !

Des piles boutons endommagées peuvent fuir, exploser, brûler et blesser des personnes. Une fuite de lithium peut générer de l'hydrogène au contact de l'eau et être la source d'un incendie, d'une explosion ou de blessures corporelles.

- N'ouvrez pas, ne démontez pas, ne percez pas et ne déformez pas la pile bouton.
- Ne mettez pas une pile bouton endommagée au contact de l'eau.
- N'essayez pas de recharger la pile bouton.
- Ne court-circuitez pas la pile bouton.
- Enlevez et éliminez les piles boutons déchargées de manière appropriée.

AVERTISSEMENT

Risque d'incendie et d'explosion !

La chaleur (p. ex. un fort ensoleillement), le feu et d'autres sources de chaleur peuvent endommager la pile bouton.

- Tenez la pile bouton à l'écart des feux et d'autres sources de chaleur, et protégez-la d'une exposition intense au soleil.

AVIS

Risque d'endommagement !

Une mauvaise utilisation de la pile bouton peut entraîner son endommagement et celui du produit.

- Lorsque vous changez la pile bouton, veillez à la substituer correctement.
- Utilisez uniquement les piles boutons mentionnées dans ce mode d'emploi.
- Utilisez exclusivement les piles boutons homologuées par le fabricant.
- N'utilisez pas d'autres piles boutons ou une alimentation électrique différente.
- Tenez les piles boutons à l'écart des feux et d'autres sources de chaleur, et protégez-les d'une exposition intense au soleil.
- Protégez les piles boutons de l'humidité.
- Ne nettoyez ou ne pulvérisez jamais les piles boutons avec des liquides.
- N'utilisez pas la pile bouton si vous constatez une chaleur, une odeur ou une coloration inhabituelle et/ou si la pile bouton présente des dommages apparents.

4.7 Dangers résiduels

Malgré le respect de toutes les consignes de sécurité, l'utilisation du vélo électrique est liée aux dangers résiduels imprévisibles suivants.

4.7.1 Risque de blessure

En présence de dommages internes, non visibles et en cas d'incendie, des gaz, des vapeurs et des liquides peuvent s'échapper de l'accu. Des blessures sur des organes externes et internes sont possibles, p. ex. en cas de contact avec la peau ou par l'inhalation des gaz (voir « 2 En cas d'urgence » à la page 7).

4.7.2 Risque d'incendie

En cas de détériorations internes et non visibles de l'accu, celui-ci peut prendre feu et enflammer des objets se trouvant à proximité (voir « 2 En cas d'urgence » à la page 7).

4.7.3 Risque d'endommagement

Si l'accu brûle, de l'acide fluorhydrique s'échappe en dégageant des gaz de fumée. L'acide fluorhydrique est fortement caustique et endommage les surfaces de manière permanente (voir « 2 En cas d'urgence » à la page 7).

5 Principes de base

5.1 Symboles sur les produits

Les symboles suivants se trouvent sur l'emballage, l'accu ou le chargeur :



Marquage pour les appareils électriques qui ne doivent pas être éliminés dans les ordures ménagères ou résiduelles. La législation vous oblige à éliminer les produits marqués de cette manière dans des centres de récupération appropriés pour un recyclage respectueux de l'environnement.



Marquage pour les accus et batteries qui ne doivent pas être éliminés dans les ordures ménagères ou résiduelles. La législation vous oblige à éliminer les produits marqués de cette manière dans des centres de récupération appropriés pour un recyclage respectueux de l'environnement.



Marquage pour les accus au lithium-ions qui ne doivent pas être éliminés dans les ordures ménagères ou résiduelles. La législation vous oblige à éliminer les produits marqués de cette manière dans des centres de récupération appropriés pour un recyclage respectueux de l'environnement.



Marquage pour les substances dangereuses pour l'environnement. Traitez avec une grande prudence ces produits portant cette remarque. Respectez les consignes d'élimination !



Marquage pour les substances destinées à un recyclage. Éliminez l'emballage en triant les matières. Mettez le papier, le carton et les films dans la collecte des matières recyclables.



Marquage pour les produits qui répondent aux exigences de la directive européenne sur la sécurité générale des produits.



Marquage pour les produits qui ne peuvent être utilisés qu'en intérieur.



Marquage pour les produits qui répondent à la catégorie de protection II : le produit dispose d'une double isolation ou d'une isolation renforcée comme protection contre une électrocution.



Symbole pour le courant continu (CC).

5.2 Symboles contenus dans ce mode d'emploi

1. Les instructions de manipulation ayant un certain ordre commencent par un chiffre.
- Les instructions de manipulation sans ordre défini commencent par un point.
- Les listes commencent par un tiret.

 remarques complémentaires sur les instructions de manipulation ou pour l'utilisation.

5.3 Termes

Termes avec « nominal » : Puissance nominale, capacité nominale, etc. sont des valeurs déterminées au moment de la construction. Les valeurs effectives peuvent différer des valeurs nominales en fonction des conditions de fonctionnement.

Vélo électrique : Le terme de vélo électrique est utilisé dans l'ensemble de ce mode d'emploi. Il fait référence aux Pedelects.

Pedelec : Pedelec est un terme familier pour décrire les vélos à assistance électrique. Le terme normatif pour Pedelects est EPAC (Electrical Power Assisted Cycles). Les Pedelects disposent d'un système à assistance électrique, dont la vitesse maximale atteint les 25 km/h, et sont considérés comme des vélos sur le plan juridique.

Capacité : La capacité, avec ampère/heure « Ah » comme unité, lorsque l'accu est totalement chargé (voir « 5.5 Unités » à la page 15).

Cycle de charge : Désigne le chargement total d'un accu totalement déchargé.

Effet mémoire : Désigne la perte de capacité des accus lorsque ceux-ci ne sont pas totalement chargés (ne concerne pas les accus lithium-ion).

Pédalier : Groupe composé de la pédale, du bras de manivelle et du plateau de pédalier.

Limites de température : Température minimum et maximum sous laquelle les composants correspondants peuvent être utilisés. Les limites de température peuvent aussi bien être pour un composant lui-même que pour la température ambiante.

Fréquence de pédalage : Nombre de rotations du pédalier en une minute avec l'unité « tr/min. ».

5.4 Marquages écrits

Les références textuelles sont désignées par une écriture en *italique*.

5.5 Unités

Unité	Signification	Unité pour
tr/min	par minute	Tours par minute
A	Ampère	Puissance électrique du courant (= W/V)
Ah	Ampère/heure	Intensité de charge électrique (= Wh/V)
g	Gramme	Poids (= kg/1 000)
Hz	Hertz	Fréquence (Hz = oscillations/s)
kg	Kilogramme	Poids (= g×1 000)
Nm	Newtonmètre	Couple
V	Volt	Tension électrique (= W/A)
W	Watt	Capacité de puissance électrique (= V×A)
Wh	Watt/heure	Capacité de puissance électrique (= V×Ah)

6 Remarques concernant le vélo électrique

Il existe des vélos électriques dont la vitesse maximum est de 25 km/h et d'autres dont la vitesse est supérieure à 25 km/h.

Au sein de l'Union européenne, les vélos électriques dont la vitesse maximum est de 25 km/h ne requièrent aucune homologation.

Les vélos électriques dont la vitesse est supérieure à 25 km/h sont soumis à des obligations plus strictes qui seront abordées ici séparément.

Dans le présent mode d'emploi original, le terme « vélo électrique » est utilisé pour ces deux catégories.

6.1 Différences entre un vélo et un vélo électrique

De par les composants complémentaires de l'entraînement électrique, il y a des différences essentielles entre un vélo traditionnel et un vélo électrique.

- Le poids d'un vélo électrique est beaucoup plus important que celui des vélos traditionnels et il est réparti différemment. Le comportement de conduite est ainsi modifié.
- L'entraînement a une forte influence sur le comportement de freinage.
- Les vélos électriques nécessitent des forces de freinage plus puissantes. L'usure peut être plus importante ainsi que pour des vélos traditionnels.
- Votre vitesse moyenne de conduite est augmentée par l'assistance électrique.
 - Roulez donc prudemment. Tenez compte du fait que les autres usagers de la route doivent s'adapter à la vitesse plus élevée du vélo électrique.
- Ce sont en particulier le comportement de conduite et de freinage ainsi que l'utilisation de l'accu et du chargeur qui demandent des compétences adaptées.
 - Familiarisez-vous avec les propriétés de votre vélo électrique, même si vous possédez déjà de premières expériences avec des vélos à assistance électrique (voir « 10.2 Le premier trajet » à la page 24).

6.2 Fonctionnement

L'entraînement vous aide uniquement lorsque vous pédalez. La force de l'assistance est réglée automatiquement en fonction du niveau de roulage sélectionné, de la force de pédalage, de la charge et de la vitesse. L'entraînement vous aide jusqu'à une vitesse de 25 km/h.

Le niveau de pression acoustique pondéré A aux oreilles du cycliste est inférieur à 70 dB (A).

6.3 Autonomie

L'entraînement est un moteur d'assistance. L'autonomie est influencée de manière décisive par votre force de pédalage.

- Réglez une assistance la plus faible possible.

Plus la fréquence de pédalage est faible, plus le besoin en énergie de l'entraînement est élevé.

- Changez de vitesse comme si vous rouliez sans assistance.
- Pour les montées, un vent contraire ou de fortes charges, utilisez les vitesses les plus petites de votre dérailleur.

Lors du démarrage, l'entraînement a besoin de beaucoup d'énergie.

- Roulez toujours avec une petite vitesse et, si possible, en appuyant fort sur les pédales.
- Dans une montée, passez à temps à une vitesse plus petite.
- Conduisez en anticipant afin d'éviter des arrêts inutiles. En cas de fortes charges, la consommation d'énergie augmente.
- Ne transportez pas de charges inutiles.

Des soins et un entretien insuffisants peuvent amener une portée de distance plus réduite.

- Utilisez votre vélo électrique de manière soigneuse et respectez toutes les consignes au sujet de l'accu dans ce mode d'emploi.
- Vérifiez régulièrement la pression des pneus.
- Respectez les intervalles de maintenance.

Des températures en dessous de +10 °C pendant le fonctionnement peuvent avoir une influence diminuant la performance de l'accu. Si vous n'utilisez pas votre vélo électrique :

- En cas de températures extérieures réduites, enlevez l'accu de la fixation et entreposez-le (voir « 7.2 Stocker l'accu » à la page 20).
- Ne le remontez dans la fixation qu'avant le trajet.

6.4 Rouler avec un accu déchargé

Si la charge de l'accu a été totalement consommée pendant le trajet, vous pouvez utiliser votre vélo électrique comme un vélo normal.

 L'entraînement s'éteint lorsque l'accu est vide. L'éclairage est encore alimenté en énergie pendant 2 heures.

6.5 Rouler avec l'ABS

ATTENTION

Risque d'accident et de blessure !

Défaut de l'ABS dû à un mauvais choix de pièces de rechange.

- Demandez à votre vélociste de vous conseiller dans le choix de pièces de rechange appropriées.
- Utilisez uniquement des pièces de rechange d'origine.

ATTENTION

Risque d'accident et de blessure !

Allongement de la distance de freinage due à l'ABS et à une augmentation du risque de chute en cas de freinage dans les virages.

- Conduisez en faisant preuve d'anticipation.
- Adaptez votre façon de rouler à l'environnement.

ATTENTION

Risque d'accident et de blessure !

Un freinage prolongé peut entraîner une défaillance de l'ABS.

- Un relâchement de courte durée du frein avant remet l'ABS en service.

6.5.1 Politique de confidentialité

Lors de la connexion du vélo électrique à l'outil de diagnostic Bosch DiagnosticTool, les données relatives à l'utilisation de l'ABS du vélo électrique de Bosch (entre autres pression de freinage, décélération, etc.) sont transmises au système de vélo électrique de Bosch (Robert Bosch GmbH) à des fins d'amélioration du produit. Vous trouverez de plus amples informations sur le site Web de Bosch sur les vélos électriques www.bosch-ebike.com.

6.5.2 Principes de base

En fonction du modèle de votre vélo électrique, celui-ci est équipé d'un ABS (système antiblocage des roues).

- N'effectuez aucune modification constructive sur le système antiblocage des roues (voir « 3 Tuning ou trucages » à la page 8).

L'ABS empêche le blocage des roues lors du freinage. L'adhérence des pneus est maintenue.

6.5.3 Commande

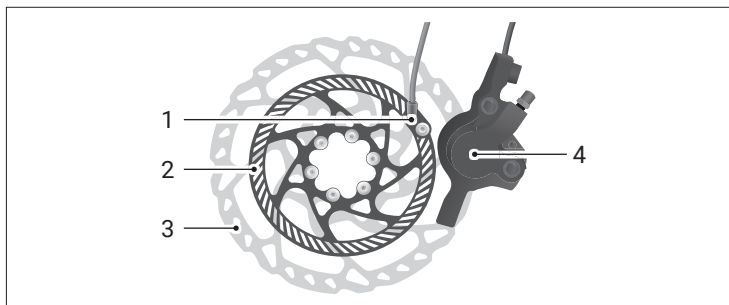

Fig. : 1 Composants de l'ABS

- | | |
|------------------------------|-------------------|
| 1 Capteur de vitesse de roue | 3 Disque de frein |
| 2 Disque de capteur | 4 Étrier de frein |

L'ABS est disponible uniquement avec l'accu chargé et en place.

Si la charge de l'accu est épuisée, le système de freinage reste opérationnel, seul le réglage de l'ABS n'est pas disponible.

Le voyant lumineux de l'ABS doit s'allumer à la mise en marche et doit s'éteindre en roulant, à une vitesse d'environ 5 km/h.

Si le voyant lumineux ne s'éteint pas après le démarrage ou s'allume pendant le trajet, alors l'ABS présente une erreur.

Le fonctionnement du freinage est conservé, le réglage de l'ABS n'est plus possible.

Lors de l'actionnement des freins, l'ABS détecte le pivotement des roues grâce aux capteurs de vitesse de rotation des roues avant et arrière.

Si l'une des roues menace de s'arrêter, l'ABS limite la pression de freinage sur la roue avant et la stabilise.

La fonction de l'ABS s'arrête lorsqu'un des événements suivants survient :

- La chambre d'accumulation de l'appareil de commande de l'ABS est totalement remplie.
- Le vélo électrique s'est arrêté.
- Le cycliste relâche les freins.
- À la mise en marche du système, veillez à ce que le voyant lumineux de l'ABS s'allume sur l'écran.
- Avant chaque sortie, contrôlez le fonctionnement des freins avant et arrière.

6.6 Protection contre la surchauffe de l'entraînement

ATTENTION

Risque de blessure !

L'entraînement et l'accu peuvent devenir très brûlants en cas de panne. En cas de contact avec la peau, vous pouvez vous blesser.

- Dans ce cas, ne touchez ni l'entraînement ni l'accu.

L'entraînement est protégé automatiquement contre les dommages de la surchauffe. Lorsque la température de l'entraînement est trop élevée, l'entraînement s'arrête automatiquement.

- Afin d'éviter toute surchauffe de l'entraînement, lors de températures extérieures élevées ou de trajets avec de fortes montées.
- Si l'entraînement s'arrête alors que l'accu est chargé et que la vitesse est inférieure à 25 km/h, n'utilisez pas le vélo électrique pendant un certain temps pour que l'entraînement puisse refroidir.
 - Faites contrôler le vélo électrique par votre vélociste si le problème persiste même après avoir laissé refroidir l'entraînement.

7 Remarques concernant l'accu

AVIS

Risque d'endommagement !



À cause d'une autodécharge de l'accu due à des raisons techniques, des dommages irréparables pourraient se produire.

- Rechargez immédiatement un accu vide.

Votre vélo électrique est équipé d'un accu lithium-ion (Li-Ion) de grande qualité. L'accu Li-Ion est sûr s'il est utilisé conformément aux dispositions.

Les accus Li-Ion possèdent une densité énergétique relativement élevée. La manipulation de ces accus demande donc une attention particulière. Pour votre sécurité, un fonctionnement fiable et une longue durée de vie, tenez donc obligatoirement compte des consignes suivantes :

La recharge partielle n'endommage pas l'accu, il n'y a pas d'effet mémoire. Les recharges partielles sont évaluées par rapport à leur capacité (une charge de 50 % correspond à la moitié d'un demi-cycle de recharge).

 En fonction du modèle de votre vélo, votre accu utilise l'un des symboles de mise en marche/d'arrêt suivants :  ou 

- Respectez les limites de température de l'accu (voir « 15.7 Accu au lithium-ion » à la page 59).
- Attention, des températures extérieures inférieures à +10 °C peuvent diminuer la puissance de l'accu.
- Tenez compte aussi que l'accu perd de la puissance en raison du vieillissement.
- Tenez compte qu'après une période d'adaptation, vous allez vous habituer à l'assistance électrique. Ceci peut conduire à une perte de puissance ressentie de l'accu.
- S'il y a une perte de performance sensible ou une durée de fonctionnement sensiblement réduite, adressez-vous à votre vélociste.
- N'effectuez jamais vous-même des modifications sur l'accu.

 Pour de plus amples informations sur l'accu (voir « 4.4 Accu » à la page 10).

7.1 Temps de chargement

En cas d'accu vide, une recharge complète nécessite jusqu'à 6 heures.

La durée de la charge dépend des facteurs suivants :

- Capacité de l'accu
- État de charge de l'accu.
- Température de l'accu et température ambiante.

7.2 Stocker l'accu

Si vous n'utilisez plus l'accu pendant une période prolongée, veuillez l'entreposer comme suit :

- Rechargez l'accu à env. 30 % à 60 % de sa capacité.
- Pour le stockage, enlevez l'accu de son support et placez-le à un endroit sûr.
- Stockez l'accu de telle manière à ce qu'il ne puisse pas tomber et qu'il ne soit pas accessible aux enfants et animaux.
- Entrez l'accu si possible dans un endroit sec et bien aéré, à température ambiante.
- Stockez l'accu de manière optimale à environ +10 °C à +15 °C dans un lieu bien ventilé, p. ex. dans la cave.
- Protégez l'accu contre l'humidité et l'eau.
- Veillez à ne pas dépasser les limites inférieures ou supérieures de température d'entreposage (voir « 15.7 Accu au lithium-ion » à la page 59).

En cas de stockage de plus de 3 mois, rechargez l'accu selon les conditions de stockage tous les trois à six mois.

- Rechargez l'accu ensuite à env. 30 % à 60 % de sa capacité.
- Après le procédé de recharge, coupez toujours le chargeur de l'accu et retirez la fiche réseau de la prise électrique.

7.3 Transporter ou envoyer l'accu

Les accus au lithium-ions sont soumis aux exigences de la législation sur les produits dangereux. Les accus non endommagés peuvent être transportés par la route par des utilisateurs privés sans autre obligation.

- En cas de transport commercial, veuillez respecter les exigences spécifiques à l'emballage et au marquage (p. ex., en cas de transport aérien ou d'ordres d'expédition).
- Veuillez vous informer sur le transport de l'accu et sur les emballages de transport appropriés, p. ex., directement auprès de l'entreprise de transport ou de votre vélociste.

Pour transporter le vélo électrique, lisez la section « 9 Transport » à la page 23.

7.4 Surveillance de la température

ATTENTION

Risque de blessure !

Les températures au-dessus de 40 °C peuvent causer des blessures sur la peau.

- Si l'opération de charge a été interrompue prématurément, laissez refroidir l'accu.

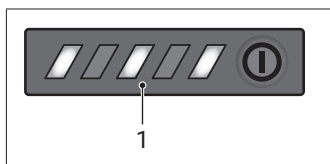

1 Protection contre la surchauffe

Fig. : 2 Messages d'erreur

L'accu est équipé d'une surveillance de la température. La charge est seulement possible dans une plage de température située entre 0 °C et +40 °C. Si l'accu se trouve hors de cette plage de température, trois LED de l'indicateur de charge clignotent.

- Débranchez l'accu du chargeur et laissez-le se refroidir à la température ambiante.
- Ne raccordez l'accu sur le chargeur que s'il a atteint la température de charge autorisée.

1. Débranchez la fiche réseau de la prise électrique.
2. Lorsque l'accu a refroidi, débranchez la fiche de charge de la prise de charge.
3. Faites contrôler la batterie par votre vélociste.
 - Avant le transport, informez votre vélociste de l'état de l'accu.

7.5 Electronic Cell Protection (ECP)

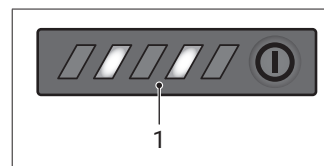

1 Electronic Cell Protection

Fig. : 3 Messages d'erreur

L'accu est protégé avec la « Electronic Cell Protection (ECP) » contre la charge basse, la surcharge et le court-circuit. L'accu est doté d'un circuit de protection qui l'éteint automatiquement en cas de danger. Si un défaut est détecté sur l'accu, deux LED de l'indicateur de charge clignotent.

- Lorsque l'erreur « ECP » s'affiche, faites vérifier l'accu par votre vélociste.

8 Remarques concernant l'utilisation

8.1 Informations sur la circulation routière

L'assistance des vélos électriques est efficace jusqu'à une vitesse de 25 km/h. L'exécution technique de votre vélo électrique est conforme à la norme européenne EN 15194 pour vélos à assistance électrique et à la norme pour vélos DIN EN ISO 4210.

- Informez-vous sur les dispositions du Code de la route en vigueur dans votre pays ou région, p. ex., auprès du Ministère des Transports.
- Informez-vous toujours sur les contenus modifiés des dispositions en vigueur.

8.2 Domaines d'utilisation de l'accu et du chargeur

Le module d'entraînement, l'accu et le chargeur sont coordonnés entre eux et autorisés exclusivement pour l'utilisation avec votre vélo électrique.

8.3 Assurance

- Vérifiez si les conditions de vos assurances (p. ex., responsabilité civile, assurance mobilière) couvrent suffisamment les sinistres.
- Dans le doute, adressez-vous à votre assurance.

8.4 Éclairage

Votre vélo électrique est équipé d'un éclairage alimenté par accu. Lorsque vous roulez sur la route, l'accu doit toujours être en marche et chargé pour que l'éclairage fonctionne à tout moment.

En fonction du modèle de vélo, lorsque l'éclairage est allumé, le feu arrière clignote brièvement afin d'informer les véhicules qui suivent que l'éclairage a été allumé.

8.5 Poids total autorisé

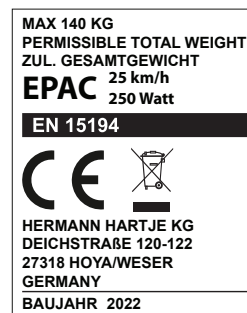

Fig. : 4 Autocollant CE (exemple)

L'indication de poids total autorisé pour votre vélo électrique se trouve sur l'autocollant CE. L'autocollant est placé soit sous le tube du bas, soit à l'intérieur du tube de selle.

8.6 Exclusion des pièces d'usure

En plus des pièces d'usure mentionnées dans le mode d'emploi du vélo, l'accu – à l'exception des défauts de fabrication – est aussi exclu de la garantie.

8.7 Exclusion de responsabilité

Le fabricant décline toute responsabilité en cas de dommages ou de pannes causés par l'utilisation directe ou indirecte du vélo électrique.

9 Transport

AVERTISSEMENT

Risque de court-circuit et d'incendie !

L'accumulateur lithium ions est considéré comme bien dangereux et peut être endommagé par des chocs ou coups sans qu'on puisse constater des dommages à l'extérieur.

- Si vous transportez votre vélo électrique, retirez l'accumulateur et rangez-le séparément.
- Transportez l'accumulateur avec un soin particulier.

9.1 En voiture

- Placez l'accumulateur de manière à ce qu'il ne puisse pas glisser pendant le transport ou entrer en collision avec d'autres objets.
- Protégez l'accumulateur par un chargement sécurisé contre des charges de pression et évitez des chocs.
- Entourez l'accumulateur pour qu'il ne puisse pas être réchauffé par des rayons de soleil ou autres sources de chaleur.

En raison du poids plus élevé des vélos électriques, les forces qui en résultent lors du freinage et dans les virages sont plus importantes qu'avec un vélo traditionnel.

- Testez si votre porte-vélos convient au vélo électrique.
- Demandez à votre vélociste un porte-vélos adapté à votre vélo électrique.

 Il est interdit d'utiliser un porte-vélos de toit pour les vélos électriques.

9.2 Avec d'autres moyens de circulation

Pour le transport de vélos électriques, il faut respecter les directives particulières qui sont sans cesse complétées et actualisées. Indépendamment du moyen de circulation pour le transport, ces directives peuvent différer entre elles.

- Avant le début du voyage, informez-vous à temps auprès de la compagnie ferroviaire, aérienne ou de ferries pour connaître les dispositions en vigueur relatives au transport de vélos électriques. Ayez les Données techniques à portée de main (voir « 15 Données techniques » à la page 56).

9.3 Envoi

Si vous expédiez votre vélo électrique, envoyez l'accumulateur séparément et bien emballé dans une caisse de transport appropriée.

10 Mise en service

ATTENTION

Risque de blessure !

En cas d'erreur de manipulation, le vélo électrique peut se comporter différemment que ce qui est prévu.

- Lisez intégralement la section « 11 Commande » à la page 26 avant la première mise en marche.

AVIS

Risque d'endommagement !

Si, avant la première mise en service, l'accu n'est pas totalement chargé, la charge nominale de l'accu baisse.

- Avant la première mise en service, chargez l'accu jusqu'à ce que l'indicateur de charge sur l'accu s'éteigne.

10.1 Avant chaque sortie

Contrôlez votre vélo électrique conformément à la section « 10.3 Instructions de contrôle » à la page 25 de ce mode d'emploi et dans le mode d'emploi de votre vélo.

- Chargez complètement l'accu avant d'effectuer le premier trajet.

10.2 Le premier trajet

- Exercez-vous à manipuler et à utiliser le vélo sur une surface hors de la circulation publique.
 - Exercez-vous sur une surface plate et solide, avec une bonne adhérence.
1. Sélectionnez sur l'unité de commande la plus faible assistance. Démarrez lentement.
 2. Actionnez les freins avec prudence et habituez-vous au freinage ou au réglage de l'ABS sur les modèles avec ABS.
 3. Lorsque vous pouvez actionner les freins en toute sécurité, habituez-vous à l'assistance automatique.
 4. Lorsque vous pouvez rouler en toute sécurité, répétez la phase d'accoutumance avec le test de freinage à d'autres niveaux de roulage.
 5. Exercez-vous à utiliser l'aide à la poussée (voir « 11.4.12 Aide à la poussée marche/arrêt » à la page 39).

10.3 Instructions de contrôle

- Vérifiez si la serrure de l'accu est verrouillée.
- Vérifiez si l'accu présente d'éventuels dommages (contrôle visuel).
- Vérifiez si l'entraînement présente d'éventuels dommages (contrôle visuel).
- Vérifiez si les câbles et les connecteurs sont endommagés et s'ils sont bien fixés (contrôle visuel).
 - Si vous découvrez des pièces manquantes ou endommagées, n'utilisez pas le vélo électrique.
 - Faites réparer le vélo électrique par votre vélociste.
- Assurez-vous que les freins avant et arrière fonctionnent correctement.

Remarque : en fonction du type, votre vélo électrique est doté d'un accu de cadre, d'un accu de porte-bagages ou d'un accu intégré dans le cadre.

10.4 Préparatifs

1. Lisez intégralement le mode d'emploi avant de mettre le vélo électrique en service.
2. Préparez l'accu et le chargeur pour la mise en service de votre vélo électrique.

10.4.1 Accu

En fonction du modèle de votre vélo électrique, celui-ci est équipé de deux accus.

- Il faut que l'un des deux accus soit en place et chargé pour utiliser le vélo électrique.
- Si les deux accus sont en charge, ils se déchargent en même temps.

10.4.2 Chargeur

Sous le chargeur se trouve un résumé des consignes de sécurité importantes dont le contenu est le suivant :

- Veuillez respecter le mode d'emploi pour une utilisation en toute sécurité. Risque d'un choc électrique.
- À utiliser uniquement en milieu sec.
- Chargez les accus Bosch uniquement avec le chargeur Bosch correspondant. Les autres accus peuvent exploser et causer des blessures.
- Ne remplacez pas le câble électrique. Il y a risque d'incendie et d'explosion. Veuillez vous adresser à votre vélociste pour remplacer le câble électrique. Ne remplacez le câble électrique que par une pièce de rechange d'origine.
- Lisez également les indications sur la plaque signalétique du chargeur.
- Si les indications ne correspondent pas avec la tension d'alimentation, n'utilisez pas le chargeur. Avant de brancher le chargeur sur l'alimentation électrique.

11 Commande

11.1 Accu

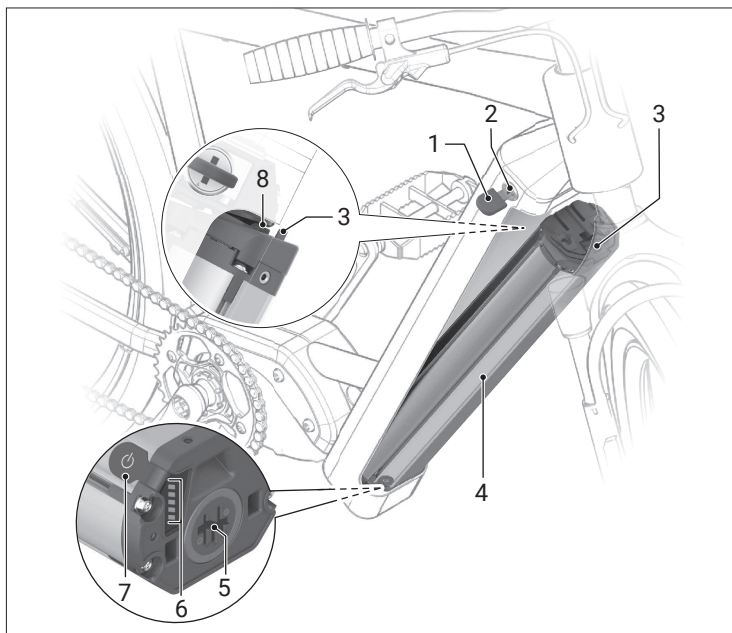



Fig. : 5 Aperçu de l'accu PowerTube

- | | |
|---|---|
| 1 Clé de la serrure de l'accu | 5 Prise pour la fiche de charge |
| 2 Serrure de l'accu | 6 Affiche de l'état de charge et de fonctionnement |
| 3 Crochet de sécurité de l'accu PowerTube | 7 Touche marche/arrêt sur l'accu  |
| 4 Accu PowerTube (pivot) | 8 Support de retenue |

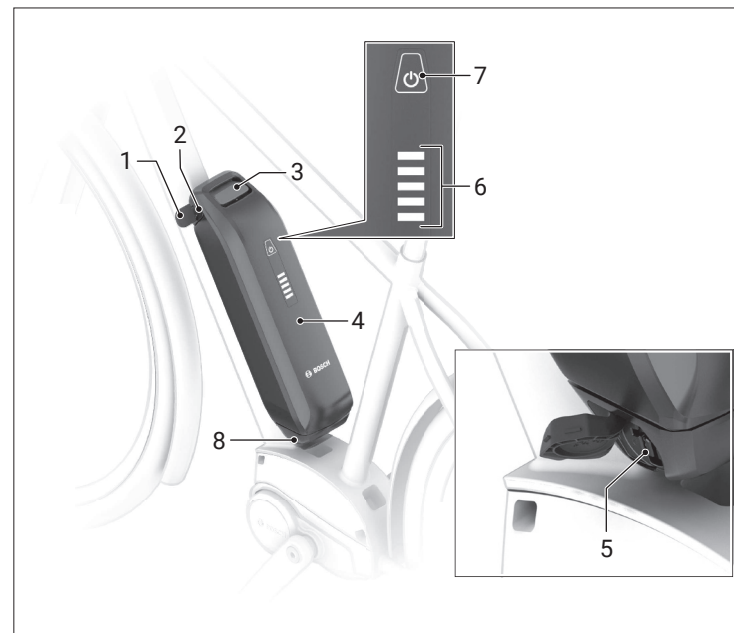



Fig. : 6 Aperçu de l'accu PowerPack

- | | |
|---|---|
| 1 Clé de la serrure de l'accu | 5 Prise pour la fiche de charge |
| 2 Serrure de l'accu | 6 Affiche de l'état de charge et de fonctionnement |
| 3 Fixation supérieure de l'accu PowerPack | 7 Touche marche/arrêt sur l'accu  |
| 4 Accu PowerPack | 8 Fixation inférieure de l'accu PowerPack |

11.1.1 Montage

- Posez l'accu uniquement sur des surfaces propres.
- Évitez particulièrement toute saleté sur la prise de charge et les contacts, p. ex. du sable ou de la terre.

11.1.2 Contrôler l'accu avant la première utilisation

- Vérifiez l'accu avant de la charger pour la première fois ou de l'utiliser avec votre vélo électrique.
- Pour mettre en marche, appuyez sur la touche marche/arrêt sur l'accu . Si aucune LED n'est allumée sur l'affichage de l'état de charge, alors l'accu est éventuellement endommagé. Si au moins une, mais pas toutes les LED de l'affichage de l'état de charge, est allumée, alors rechargez totalement l'accu avant la première utilisation.

 Ne chargez pas un accu endommagé et ne l'utilisez pas. Veuillez vous adresser à un vélociste autorisé.

11.1.3 Charger l'accu

 Un accu pour vélo électrique Bosch ne doit être chargé qu'avec un chargeur pour vélo électrique d'origine Bosch.

L'accu est livré partiellement chargé. Pour assurer la pleine puissance de l'accu, chargez-le totalement avant la première utilisation avec le chargeur.

- Lisez la section « 11.2 Chargeur » à la page 30 et respectez les instructions au chargement de l'accu.

L'accu peut être rechargé, quel que soit son état de charge. Une interruption du processus de charge n'endommage pas l'accu.

L'accu est équipé d'une surveillance de la température qui autorise une charge uniquement dans une plage de température entre 0 °C et 40 °C.

Si l'accu se trouve hors de cette plage de température, trois LED de l'affichage de l'état de charge clignotent.

- Débranchez l'accu du chargeur et laissez-le se refroidir.
- Ne raccordez l'accu sur le chargeur que s'il a atteint la température de charge autorisée.

11.1.4 Affichage de l'état de charge

Les cinq LED vertes sur l'affichage de l'état de charge montrent l'état de charge de l'accu lorsque l'accu est allumé.

À cet effet, chaque LED correspond à environ 20 % de la capacité. Lorsque l'accu est totalement rechargé, les cinq LED sont allumées.

L'état de charge de l'accu allumé s'affiche également sur l'écran de l'ordinateur de commande.

Si la capacité de l'accu se trouve sous les 5 %, toutes les LED de l'affichage de l'état de charge présentes sur l'accu s'éteignent, mais vous pouvez continuer d'utiliser les fonctions d'affichage de l'ordinateur de commande.

- Une fois l'accu chargé, débranchez-le du chargeur et débranchez le chargeur du réseau électrique.

11.1.5 Retirer et mettre en place l'accu

11.1.5.1 Retirer l'accu PowerTube (pivot)

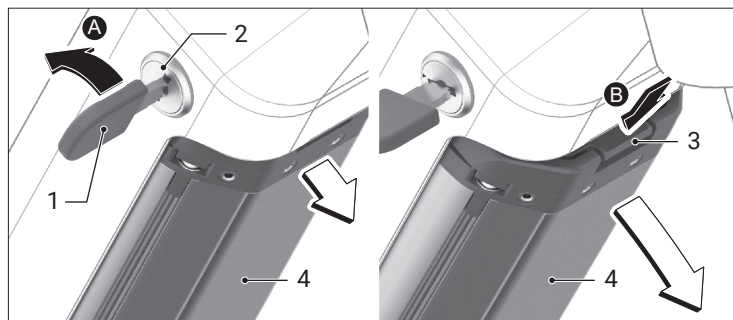

Fig. : 7 Retirer l'accu PowerTube (pivot)

- 1 Clé de la serrure de l'accu
2 Serrure de l'accu

- 3 Support de retenue
4 Accu PowerTube

Éteignez toujours l'accu et le système du vélo électrique lorsque vous le placez ou le retirez de son support.

1. Pour retirer l'accu PowerTube, ouvrez la serrure d'accu à l'aide de la clé. L'accu est déverrouillé et tombe du support de retenue.
2. Appuyez par le haut sur le support de retenue. L'accu est complètement déverrouillé et tombe dans votre main.
3. Retirez l'accu du cadre.

i En raison des différences de conception, il peut arriver que l'insertion et le retrait de l'accu doivent s'effectuer d'une autre manière. Veuillez vous adresser à un vélociste autorisé à ce sujet.

11.1.5.2 Placer l'accu PowerTube (pivot)

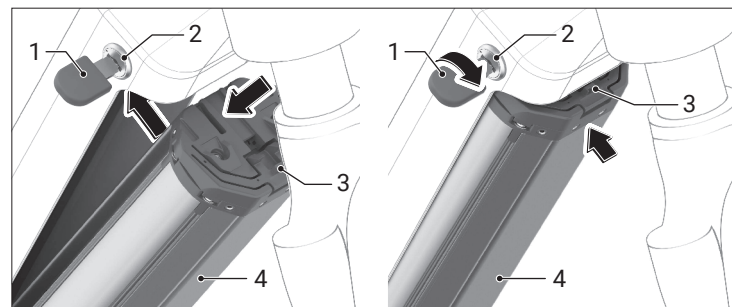

Fig. : 8 Placer l'accu PowerTube (pivot)

- 1 Clé de la serrure de l'accu
2 Serrure de l'accu

- 3 Support de retenue
4 Accu PowerTube

Pour pouvoir placer l'accu, la clé doit être insérée dans la serrure d'accu et cette dernière doit être déverrouillée.

1. Pour mettre en place l'accu, placez-le avec les contacts dans la fixation inférieure du cadre.
2. Relevez l'accu jusqu'à ce qu'il soit retenu par le support de retenue.
3. Gardez la serrure ouverte à l'aide de la clé et poussez l'accu vers le haut, jusqu'à ce qu'il s'enclenche de manière audible.
4. Vérifiez dans toutes les directions que l'accu est bien fixé.
5. Verrouillez toujours l'accu au niveau de la serrure de l'accu, car celle-ci peut s'ouvrir et l'accu peut se détacher du support de retenue.
6. Retirez toujours la clé de la serrure de l'accu après la fermeture. Vous évitez ainsi que la clé ne tombe ou que l'accu ne soit pris par une personne non autorisée lorsque vous garez votre vélo électrique.

11.1.5.3 Retirer et mettre en place l'accu PowerPack

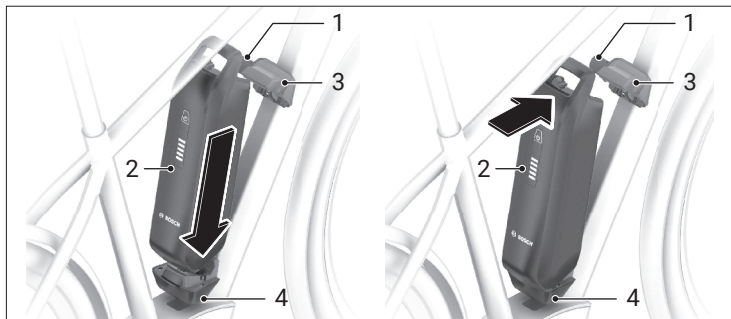

Fig. : 9 Retirer et mettre en place l'accu PowerPack

- | | |
|-------------------------------|---|
| 1 Clé de la serrure de l'accu | 3 Fixation supérieure de l'accu PowerPack |
| 2 Accu PowerPack | 4 Fixation inférieure de l'accu PowerPack |

Éteignez toujours l'accu et le système du vélo électrique lorsque vous le placez ou le retirez de son support.

Ne roulez pas lorsque la clé est insérée. Assurez-vous que la clé n'est plus insérée lorsque vous gardez le vélo électrique.

Retirer l'accu PowerPack

1. Ouvrez la serrure de l'accu avec la clé. L'accu se déverrouille.
2. Faites pivoter l'accu hors de la fixation supérieure et retirez-le de la fixation inférieure.

Mettre en place l'accu PowerPack

La clé ne doit pas être insérée dans la serrure de l'accu lors de sa mise en place.

1. Placez l'accu et ses contacts sur la fixation inférieure.
2. Faites pivoter l'accu jusqu'en butée dans sa fixation supérieure de manière à l'enclencher de façon parfaitement audible.

i En raison des différences de conception, il peut arriver que l'insertion et le retrait de l'accu doivent s'effectuer d'une autre manière. Veuillez vous adresser à un vélociste autorisé à ce sujet.

11.1.6 Mise en marche/à l'arrêt de l'accu

AVERTISSEMENT

Risque de blessure et d'incendie !

L'utilisation d'autres accus peut provoquer des blessures et constitue un risque d'incendie. Bosch décline toute responsabilité et toute exigence de garantie lors de l'utilisation d'un autre accu.

- N'utilisez que les accus d'origine Bosch qui ont été agréés par le fabricant de votre vélo électrique.

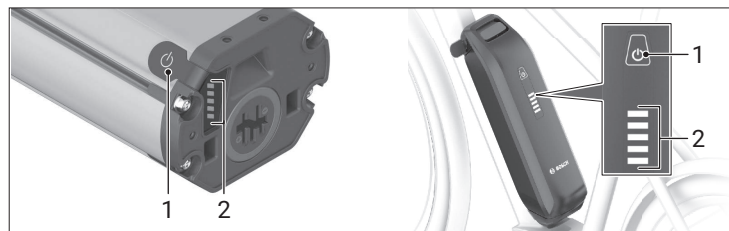

Fig. : 10 Mettre l'accu en marche/à l'arrêt

- | | |
|----------------------------------|---------------------------------|
| 1 Touche marche/arrêt sur l'accu | 2 Affichage de l'état de charge |
|----------------------------------|---------------------------------|

Vous pouvez mettre en marche le système du vélo électrique en mettant en marche l'accu.

Avant la mise en marche de l'accu, ou du système du vélo électrique, vérifiez que la serrure est verrouillée.

1. Pour mettre en marche l'accu, appuyez sur la touche marche/arrêt présente sur l'accu.

N'utilisez pas d'objets coupants ou pointus pour appuyer sur la touche. Les LED de l'affichage de l'état de charge s'allument et indiquent l'état de charge.

i Si la capacité est en dessous de 5 %, aucune LED n'est allumée sur l'affichage de l'état de charge de l'accu. Il n'y a que sur l'ordinateur de commande/l'unité de commande que l'on reconnaît que le système du vélo électrique est en marche.

2. Pour éteindre l'accu, appuyez une nouvelle fois sur la touche marche/arrêt présente sur l'accu .

Les LED de l'affichage de l'état de charge s'éteignent.

Le système du vélo électrique s'arrête également.

Si, pendant environ 10 minutes, aucune performance n'est demandée à l'entraînement du vélo électrique (p. ex. parce que le vélo électrique est à l'arrêt) et qu'aucune touche sur l'ordinateur de commande ou l'unité de commande du vélo électrique n'est actionnée, le système du vélo électrique s'éteint automatiquement.

L'accu est protégé avec la « Electronic Cell Protection (ECP) » contre la charge basse, la surcharge, la surchauffe et le court-circuit. L'accu est doté d'un circuit de protection qui l'éteint automatiquement en cas de danger.

Si un défaut est détecté sur l'accu, deux LED de l'affichage de l'état de charge clignotent. Dans ce cas, veuillez vous adresser à un vendeur autorisé.

11.1.7 Conseils pour une utilisation optimale avec l'accu

La durée de vie de l'accu peut être augmentée grâce à un bon entretien, mais surtout grâce à un stockage à la bonne température.

Cependant, avec le vieillissement, la capacité de l'accu va diminuer, même s'il est bien entretenu.

Une durée de fonctionnement fortement réduite après la charge indique que l'accu est épuisé. Vous pouvez remplacer l'accu par un accu d'origine Bosch approprié.

11.1.8 Recharger l'accu avant et pendant le stockage

En cas de non-utilisation prolongée (> 3 mois), stockez l'accu à un niveau de charge d'environ 30 % à 60 % (2 à 3 LED de l'affichage de l'état de charge s'allument).

Vérifiez l'état de charge après 6 mois. Si une seule LED de l'affichage de l'état de charge s'allume, rechargez l'accu entre 30 % et 60 %.

 Si l'accu est stocké vide pendant une période prolongée, il peut être endommagé malgré la faible autodécharge et la capacité de stockage peut être fortement réduite. Il n'est pas recommandé de laisser l'accu branché au chargeur en permanence.

11.2 Chargeur

AVERTISSEMENT

Risque d'incendie !

Il y a un risque d'incendie par la chaleur du chargeur lors de la charge.

- Chargez l'accu sur le vélo uniquement en milieu sec et à l'abri des incendies.
- Lisez et respectez également la section « 11.1 Accu » à la page 26.

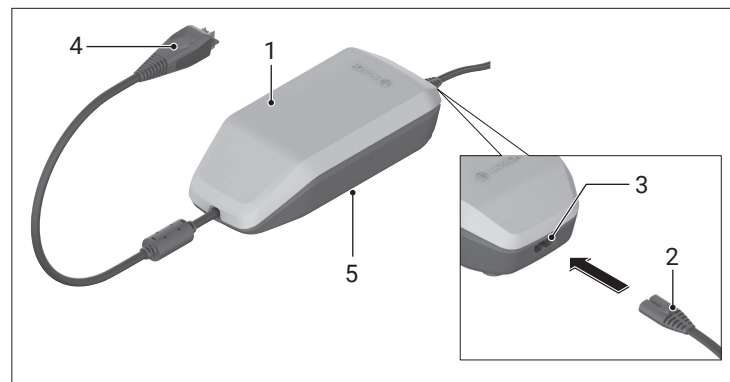

Fig. : 11 Vue d'ensemble du chargeur

- 1 Chargeur
- 2 Fiche de l'appareil
- 3 Consignes de sécurité du chargeur

- 4 Fiche de charge
- 5 Prise de l'appareil

11.2.1 Brancher le chargeur sur le secteur

1. Tenez compte de la tension réseau.

La tension de l'alimentation électrique doit coïncider avec les indications sur la plaque d'identification du chargeur. Les chargeurs portant l'indication 230 V peuvent aussi fonctionner sur du 220 V.

2. Branchez la fiche de l'appareil du câble électrique dans la prise sur le chargeur.
3. Branchez le câble électrique (spécifique au pays) sur le secteur.

11.2.2 Chargement de l'accu retiré (PowerTube)

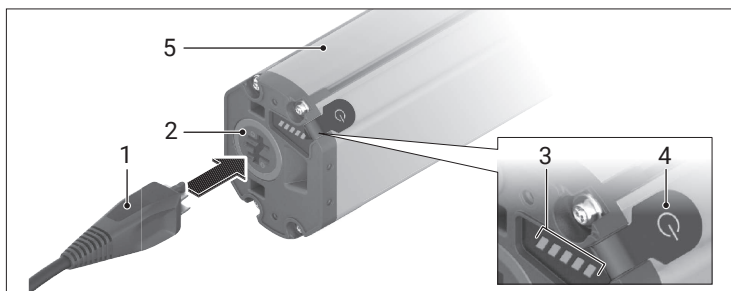

Fig. : 12 Chargement de l'accu retiré (PowerTube)

- | | |
|--|--|
| 1 Fiche de charge | 4 Touche marche/arrêt sur accu  |
| 2 Prise pour la fiche de charge | 5 Accu PowerTube |
| 3 Affiche de l'état de charge et de fonctionnement | |

1. Éteignez l'accu et retirez-le du support sur le vélo électrique (voir « 11.1 Accu » à la page 26).
2. Posez l'accu uniquement sur des surfaces propres.
 - Évitez particulièrement toute saleté sur la prise de charge et les contacts, p. ex. du sable ou de la terre.
3. Branchez la fiche de charge du chargeur dans la prise sur l'accu.

11.2.3 Charger l'accu sur le vélo électrique

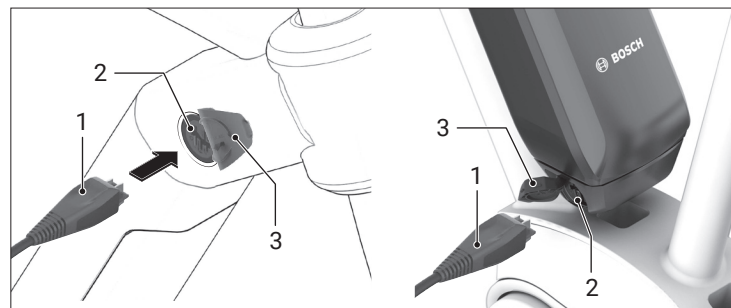

Fig. : 13 Charger l'accu sur le vélo électrique

- | | |
|---------------------------------|------------------------------|
| 1 Fiche de charge | 3 Protection prise de charge |
| 2 Prise pour la fiche de charge | |

1. Éteignez l'accu.
2. Nettoyez la protection de la prise de charge.
 - Évitez particulièrement toute saleté sur la prise de charge et les contacts, p. ex. du sable ou de la terre.
3. Soulevez la protection de la prise de charge et branchez la fiche de charge dans la prise de charge.

11.2.4 Processus de charge

i La charge est possible uniquement si la température de l'accu se trouve dans la plage de température de charge autorisée. Le module d'entraînement est désactivé pendant la charge.

Il est possible de charger l'accu avec et sans l'ordinateur de commande. Sans ordinateur de commande, la charge peut être observée que l'affichage de l'état de charge de l'accu.

Lorsque l'ordinateur de commande est branché, un message correspondant s'affiche sur l'écran. L'état de charge est affiché sur l'accu sur l'affichage de l'état de charge et de fonctionnement et avec les barres sur l'ordinateur de commande.

Pendant la charge, les LED de l'affichage de l'état de charge et de fonctionnement sur l'accu s'allument. Chaque LED durablement allumée correspond à environ 20 % de la capacité de charge. La LED qui clignote indique la charge des prochains 20 %.

Lorsque l'accu est totalement chargé, les LED s'éteignent immédiatement et l'ordinateur de commande s'éteint. La charge est terminée. En appuyant sur la touche marche/arrêt sur l'accu , l'état de la charge peut s'afficher pendant 5 secondes.

1. Branchez le chargeur sur l'accu ou la prise de charge sur le vélo électrique et sur le secteur.
La charge commence dès que le chargeur est branché sur l'accu ou la prise de charge sur le vélo électrique et sur le secteur.
2. Débranchez le chargeur du secteur et l'accu du chargeur.
En séparant l'accu du chargeur, l'accu s'éteint automatiquement.
3. Après la charge, refermez minutieusement la prise de charge avec le capuchon pour que ni la saleté ni l'eau ne puisse y pénétrer.

i Si le chargeur n'est pas débranché de l'accu après la charge, le chargeur se réactive au bout de quelques heures, vérifie l'état de charge de l'accu et recommence éventuellement le processus de charge.

11.3 Support de l'ordinateur de commande Kiox 300

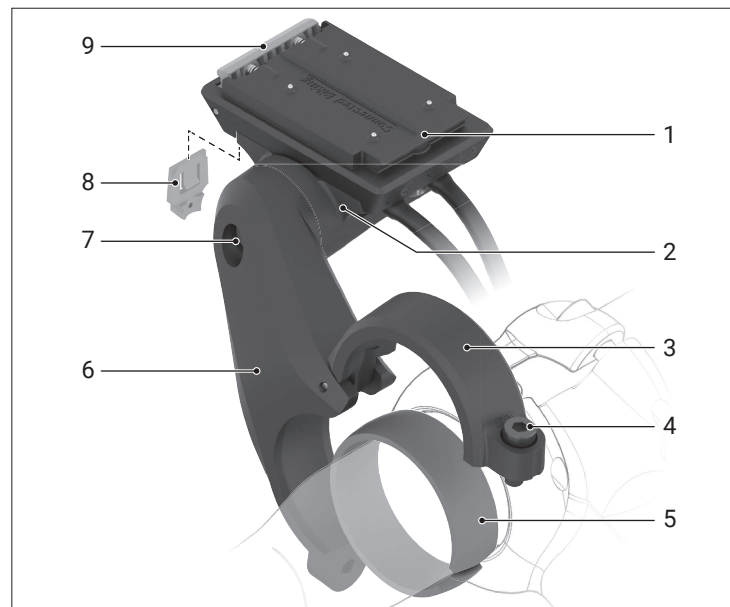

Fig. : 14 Aperçu du support de l'ordinateur de commande Kiox 300

- | | |
|--|-------------------------------------|
| 1 Dispositif de l'ordinateur de commande | 6 Support à bras |
| 2 Coque d'adaptation | 7 Vis pour réglage de l'inclinaison |
| 3 Collier pour support | 8 Plaque de sécurité |
| 4 Vis du collier | 9 Crochet d'encliquetage |
| 5 Caoutchouc d'écartement sphérique | |

11.3.1 Positions de montage

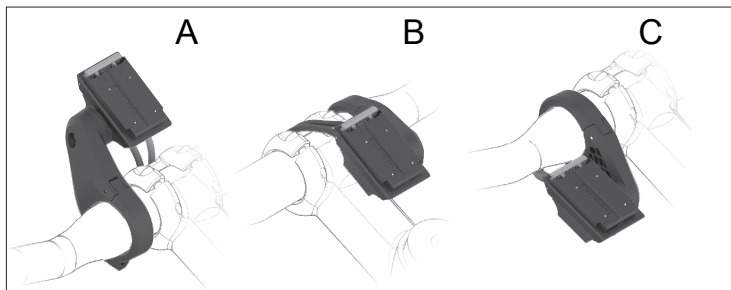



Fig. : 15 Positions de montage du support pour ordinateur de commande

- A Devant le guidon
 B Sur la potence
 C Dans le triangle du guidon

Le support à un bras peut être monté sur le guidon dans trois positions différentes. Pour garantir un passage de câbles plus net, il faut utiliser le dispositif pour ordinateur de commande approprié pour chacune des différentes positions :

- A : dispositif pour ordinateur de commande BDS3210 (raccordements électriques à l'arrière)
- B : dispositif pour ordinateur de commande BDS3250 (raccordements électriques à l'avant)
- C : dispositif pour ordinateur de commande BDS3250 (raccordements électriques à l'avant).

 Si vous voulez modifier la position de montage et que vous disposez du bon dispositif pour ordinateur de commande, vous devez d'abord démonter le support à un bras et le remonter ensuite.

 Faites attention aux deux diamètres de guidon différents (31,8 mm et 35 mm). Votre vélociste vous aide à choisir les bons composants.

11.3.2 Montage du dispositif pour ordinateur de commande

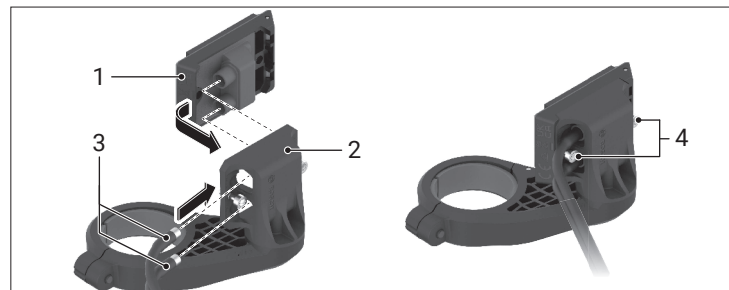



Fig. : 16 Montage du dispositif pour ordinateur de commande

- 1 Dispositif de l'ordinateur de commande
 2 Coque d'adaptation
 3 Câble de raccordement
 4 Vis de fixation

1. Introduisez le dispositif pour ordinateur de commande dans la coque d'adaptation.
 Veillez à respecter la position de montage souhaitée.
2. Vissez à fond le dispositif pour ordinateur de commande par le bas avec les vis de fixation.
 Veillez à respecter le couple de serrage indiqué sur la coque d'adaptation.
3. Branchez les câbles de raccordement du module d'entraînement et de l'unité de commande à l'ordinateur de commande.

 Veillez à ce que les marques sur la fiche et sur les câbles de raccordement correspondent.

11.3.3 Fixation sur le guidon

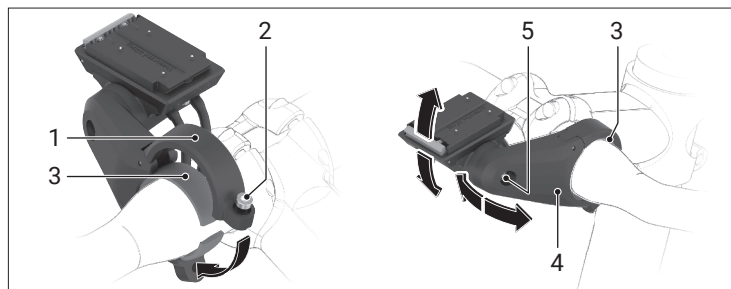

Fig. : 17 Fixation sur le guidon

- | | |
|-------------------------------------|-------------------------------------|
| 1 Collier pour support | 4 Support à un bras |
| 2 Vis du collier | 5 Vis pour réglage de l'inclinaison |
| 3 Caoutchouc d'écartement sphérique | |

i Le support de l'ordinateur de commande doit être fixé uniquement sur la zone cylindrique du guide, il ne peut être fixé sur la zone conique. Pour pouvoir serrer un ordinateur de commande au centre, le guidon doit avoir une zone cylindrique d'une largeur minimale de 90 mm.

- Ouvrez le collier et placez le support à un bras dans la position souhaitée à l'aide du caoutchouc d'écartement sphérique.
- Tirez légèrement sur la vis du collier de façon à pouvoir déplacer le support à un bras.
- Réglez l'inclinaison du dispositif de l'ordinateur de commande en serrant et desserrant la vis pour le réglage de l'inclinaison.
 - De préférence, réglez l'inclinaison sans ordinateur de commande.
- Placez le support à un bras dans la position définitive et serrez la vis du collier.
 - Respectez là encore le couple de serrage indiqué sur le support à un bras.

Un engrenage présent dans la jonction entre le support à un bras et la coque d'adaptation permet d'orienter cette dernière uniquement dans les positions prédéfinies.

Avant de resserrer la vis de réglage de l'inclinaison, veillez à ce que les dents s'emboîtent correctement.

Il est possible de déplacer le support à un bras dans toutes les directions grâce à un caoutchouc d'écartement sphérique.

11.4 Unités de commande

11.4.1 Télécommande LED

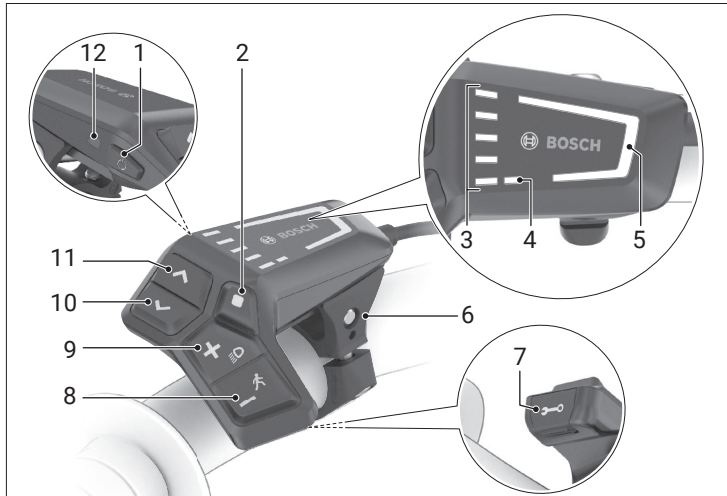

Fig. : 18 Unité Télécommande LED

- | | |
|---|---|
| 1 Touche marche/arrêt | 8 Touche pour diminuer l'assistance / aide à la poussée |
| 2 Touche de sélection | 9 Touche pour augmenter l'assistance / système d'éclairage |
| 3 LED de l'affichage de l'état de charge | 10 Touche pour réduire la luminosité/ revenir en arrière |
| 4 LED de l'ABS (facultatif) | 11 Touche pour augmenter la luminosité/ suivant |
| 5 LED du niveau d'assistance | 12 Capteur de luminosité ambiante |
| 6 Support | |
| 7 Port de diagnostic (uniquement à des fins de maintenance) | |

11.4.2 Télécommande Mini

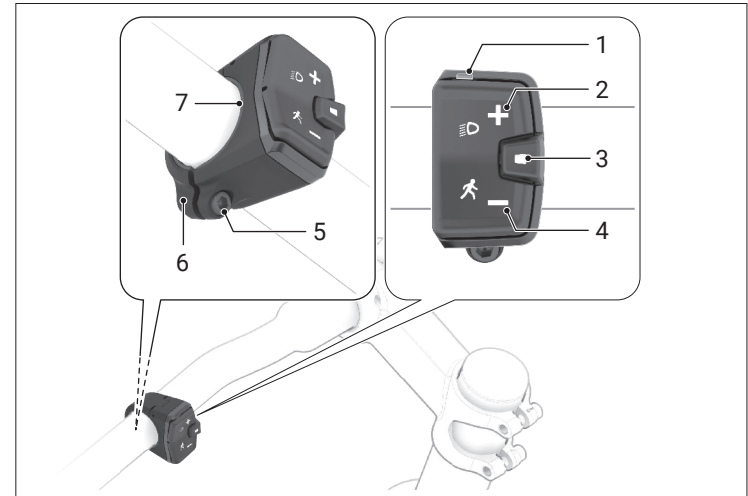

Fig. : 19 Unité Télécommande Mini

- | | |
|---|--|
| 1 Voyant LED | 4 Touche pour diminuer l'assistance / aide à la poussée |
| 2 Touche pour augmenter l'assistance / système d'éclairage | 5 Vis de fixation |
| 3 Touche de sélection | 6 Support |
| | 7 Joint de montage |

11.4.3 Contrôleur système

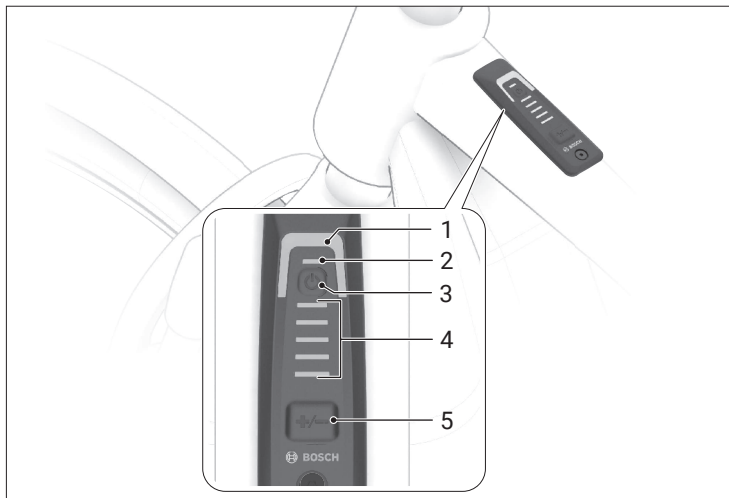



Fig. : 20 Unité Contrôleur système

- | | |
|--|---|
| <p>1 LED du niveau d'assistance</p> <p>2 LED de l'ABS (en option) /
capteur de luminosité ambiante</p> | <p>3 Touche marche/arrêt </p> <p>4 LED de l'affichage de l'état de charge</p> <p>5 Touche Mode </p> |
|--|---|

11.4.4 Utilisation conforme à l'usage prévu

Les unités Télécommande LED, Télécommande Mini et Contrôleur système sont destinés à commander un système de vélo électrique Bosch et activer un ordinateur de commande.

Afin de pouvoir utiliser pleinement les unités de commande, un smartphone compatible avec l'application **eBike Flow** (disponible sur Apple App Store ou Google Play Store) est requis.

11.4.5 Conditions préalables

Le système du vélo électrique ne peut être activé que si les conditions préalables suivantes sont remplies :

- Un accu suffisamment chargé est en place.
- Le capteur de vitesse est correctement branché.

11.4.6 Alimentation électrique de l'unité de commande

Si un accu pour vélo électrique suffisamment chargé est en place sur le vélo électrique et si le système du vélo électrique est allumé, l'accu de l'unité de commande est alimenté en énergie et chargé par l'accu du vélo électrique.

Unité Télécommande LED uniquement :

Si le niveau de l'accu de l'unité de commande est très faible, vous pouvez charger l'accu interne à l'aide d'une batterie externe ou une autre source d'alimentation électrique appropriée via le port de diagnostic avec un câble USB de type C® (tension de charge 5 V ; courant de charge maximum : 600 mA).

Refermez toujours le clapet du port de diagnostic pour que ni la poussière ni l'humidité ne puisse y pénétrer.

Unité Télécommande Mini uniquement :

L'unité de commande est alimentée en tension par une pile bouton CR1620. Lorsque la batterie est faible, le voyant LED clignote en orange.

Changer la batterie :

1. Dévissez l'unité de commande du guidon.
2. Enlevez le joint de montage qui sert également de support de batterie.
3. Retirez la batterie usée et remplacez-la par une batterie neuve du type CR1620. Veillez à la polarité lors de sa mise en place.
4. Insérez la batterie et le joint de montage dans l'unité de commande.
Si la batterie est correctement mise en place, le voyant LED clignote en vert pendant 10 s.
5. Fixez ensuite l'unité de commande sur le guidon.

 La connexion au contrôleur système n'est pas interrompue par le changement de batterie. Les batteries recommandées par Bosch sont disponibles auprès de votre revendeur de vélos.

11.4.7 Allumer/éteindre le système du vélo électrique

Unités Télécommande LED et Contrôleur système

Allumer

- Appuyez brièvement sur la touche marche/arrêt  pour allumer le système du vélo électrique.

Après un bref allumage de toutes les LED, l'affichage de l'état de charge vous indique l'état de charge de l'accu et l'affichage en couleur vous indique le niveau d'assistance réglé.

Le vélo électrique est prêt à l'emploi.

Vous pouvez régler la luminosité de l'affichage grâce au capteur de luminosité ambiante. Ne le recouvrez donc pas.

L'entraînement est activé dès que vous appuyez sur les pédales (sauf avec le niveau d'assistance en OFF). La puissance du moteur vise le niveau d'assistance réglé. Dès que vous arrêtez de pédaler en mode normal ou dès que vous avez atteint une vitesse de 25 km/h, l'assistance par entraînement du vélo électrique s'arrête.

L'entraînement est automatiquement réactivé dès que vous pédalez et que la vitesse passe en dessous de 25 km/h.

Éteindre

- Appuyez brièvement sur la touche marche/arrêt  pour éteindre le système du vélo électrique (< 3 secondes).

L'affichage de l'état de charge de l'accu et les LED du niveau d'assistance s'éteignent.

Si, pendant environ 10 minutes, aucune performance n'est demandée à l'entraînement du vélo électrique (p. ex. parce que le vélo électrique est à l'arrêt) et qu'aucune touche sur l'ordinateur de commande ou l'unité de commande du vélo électrique n'est actionnée, le système du vélo électrique s'éteint automatiquement.

11.4.8 Affichage de l'état de charge de l'accu

Unités Télécommande LED et Contrôleur système

L'affichage de l'état de charge de l'accu montre l'état de la chaleur de l'accu du vélo électrique. Vous pouvez également lire l'état de charge de l'accu du vélo électrique grâce aux LED présentes sur l'accu.

Sur l'affichage, chaque barre bleu glacier correspond à 20 % de la capacité et chaque barre blanche correspond à 10 % de la capacité.

La barre supérieure indique la capacité maximale.



Exemple : quatre barres bleu glacier et une barre blanche sont affichées. L'état de charge se trouve entre 81 % et 90 %.

Lorsque la capacité est faible, les deux indicateurs inférieurs changent de couleur :



Barre	Capacité
2 × orange	30 %... 21 %
1 × orange	20 %... 11 %
1 × rouge	10 %... Réserve
1 × rouge clignotant	Réserve...vide

La barre supérieure de l'affichage de l'état de charge clignote lorsque l'accu du vélo électrique est en cours de chargement.



11.4.9 Régler le niveau d'assistance

Sur l'unité de commande, grâce aux touches  ou la touche , vous pouvez régler la puissance d'assistance de l'entraînement du vélo électrique lorsque vous pédalez.

Unités Télécommande LED et Télécommande Mini :

- Appuyez sur la touche  pour augmenter le niveau d'assistance.
- Appuyez sur la touche  pour diminuer le niveau d'assistance.

Unité Contrôleur système :

- Appuyez brièvement sur la touche  pour augmenter le niveau d'assistance.
- Appuyez sur la touche  pendant plus d'une seconde pour augmenter le niveau d'assistance.

Le niveau d'assistance peut être modifié à tout instant, même pendant le trajet, et vous est indiqué en couleur.

Niveau	Remarques
OFF	L'assistance motorisée est désactivée, le vélo électrique peut continuer de fonctionner comme un vélo normal, en pédalant.
ECO	Assistance efficace avec une efficacité maximum et une autonomie maximum
TOUR	Assistance régulière pour les tournées avec une grande autonomie
TOUR+	Assistance dynamique pour une conduite naturelle et sportive
eMTB/ SPORT	Assistance optimale sur tous les terrains, démarrage sportif, dynamique améliorée, maximum de performances
TURBO	Assistance maximum jusqu'à de fortes fréquences de pédalage pour une conduite sportive
AUTO	L'assistance est ajustée de manière dynamique à la situation de conduite.
RACE	Assistance maximale sur le circuit de VTT électrique ; réponse très directe et fonction « Extended Boost » maximale pour des performances optimales dans des environnements compétitifs
CARGO	Assistance régulière et soutenue afin de transporter des charges lourdes en toute sécurité

Les désignations et les configurations des niveaux d'assistance peuvent être préconfigurées par le fabricant et sélectionnées par le vélociste.



11.4.10 Interaction du système du vélo électrique avec le changement de vitesse

Même avec un vélo électrique, vous devez utiliser le changement de vitesse comme sur un vélo classique.

Quel que soit le type de changement de vitesse, il est conseillé de réduire un court instant la pression exercée sur les pédales pendant le changement de vitesse. Ceci facilite le passage de vitesses et réduit l'usure de toute la transmission.

Choisir la bonne vitesse vous permet d'augmenter la vitesse et l'autonomie tout en appliquant la même force.

11.4.11 Allumer/éteindre le système d'éclairage

1. Avant chaque sortie, vérifiez le bon fonctionnement de votre système d'éclairage.
2. Pour allumer le système d'éclairage, appuyez sur la touche  pendant plus d'une seconde.
3. Vous pouvez régler la luminosité des LED sur l'unité de commande à l'aide des touches  et .

11.4.12 Aide à la poussée marche/arrêt



ATTENTION

Risque de blessure !

En cas d'utilisation erronée de l'aide à la poussée, vous pouvez vous prendre les membres dans les parties rotatives.

- Utilisez l'aide à la poussée exclusivement en poussant le vélo électrique.
- Utilisez l'aide à la poussée uniquement sur une surface plate et solide.
- Utilisez l'aide à la poussée uniquement lorsque les deux roues du vélo électrique touchent le sol.

L'aide à la poussée peut vous faciliter la poussée du vélo électrique. La vitesse avec cette fonction dépend de la vitesse passée et peut atteindre 6 km/h max. Plus la vitesse sélectionnée est petite, plus la vitesse est réduite avec la fonction « Aide à la poussée » (à pleine puissance).



Pour démarrer l'aide à la poussée, appuyez sur la touche  pendant plus d'une seconde et maintenez la touche  enfoncée.

- L'affichage de l'état de charge s'éteint et un chenillard blanc dans le sens de la marche indique que la fonction est prête à être utilisée.

Pour activer l'aide à la poussée, une des actions suivantes doit être réalisée dans les 10 prochaines secondes :



- Poussez le vélo électrique vers l'avant.
- Faites reculer le vélo électrique.
- Effectuez un mouvement pendulaire latéral avec le vélo électrique.

Après l'activation, le module d'entraînement commence à pousser et les barres blanches continues deviennent bleu glacier.

L'aide à la poussée s'arrête lorsque vous relâchez la touche . Vous pouvez réactiver l'aide à la poussée en moins de 10 secondes en appuyant sur la touche .

L'aide à la poussée s'arrête automatiquement si vous ne l'avez pas réactivée en moins de 10 secondes.

L'aide à la poussée s'arrête dans tous les cas si :

- la roue arrière se bloque,
- les seuils ne peuvent pas être franchis,
- une partie du corps bloque le pédalier du vélo,
- un obstacle continue de faire tourner le pédalier,
- vous pédalez,
- vous appuyez sur la touche  ou sur la touche marche/arrêt .

Le fonctionnement de l'aide à la poussée est soumis aux dispositions spécifiques à chaque pays et peut donc différer de la description ci-dessus ou être désactivé.

11.4.13 ABS – Système antiblocage des roues (facultatif)

Si la roue est équipée d'un ABS pour vélo électrique Bosch, la LED de l'ABS s'allume au démarrage du système du vélo électrique.

La LED de l'ABS s'éteint lorsque le vélo électrique atteint une vitesse de 6 km/h.



En cas de panne, la LED de l'ABS et la LED orange clignotante du niveau d'assistance s'allument. Vous pouvez confirmer l'erreur avec la touche de sélection , la LED clignotante s'éteint. La LED de l'ABS reste allumée pour vous indiquer que l'ABS ne fonctionne pas.

- Vous trouverez plus de détails sur l'ABS et son fonctionnement à la section « 6.5 Rouler avec l'ABS » à la page 18.

11.4.14 Se connecter à un smartphone

Un smartphone avec l'application **eBike Flow** est requis pour pouvoir utiliser les fonctions suivantes du vélo électrique.

La connexion à l'application se fait par Bluetooth®.

1. Allumez le système du vélo électrique et ne conduisez pas le vélo électrique.
2. Démarrez le couplage Bluetooth® par un appui long (> 3 secs) sur la touche marche/arrêt .
 - Relâchez la touche marche/arrêt  dès que la barre supérieure de l'affichage de l'état de charge clignote en bleu pour indiquer le processus de couplage.
3. Confirmez la demande de connexion dans l'application.

11.4.15 Suivi d'activité

Vous devez vous connecter ou vous inscrire sur l'application **eBike Flow** pour enregistrer votre activité.

Pour que l'activité soit enregistrée, vous devez accepter le stockage des données de localisation dans l'application. Votre activité ne peut être enregistrée dans l'application qu'à cette condition. Vous devez être connecté en tant qu'utilisateur pour pouvoir enregistrer les données de localisation.

11.4.16 Fonction de verrouillage

La fonction de verrouillage peut être installée et configurée dans l'application **eBike Flow**. Une clé numérique nécessaire pour le démarrage du système du vélo électrique est alors déposée sur le smartphone.

Une fois la fonction de verrouillage activée, le vélo électrique ne peut être mis en service que si :

- le smartphone configuré est allumé,
- le smartphone dispose d'une charge suffisante et s'il se trouve à proximité directe de l'unité de commande.

Sinon, l'assistance motorisée reste éteinte.

Si la clé n'est pas vérifiée immédiatement, la recherche de la clé est indiquée par un clignotement blanc au niveau de l'affichage de l'état de charge de l'accu et des LED du niveau d'assistance. Si la clé a été trouvée, l'état de charge de l'accu et le dernier niveau d'assistance réglé sont affichés après le clignotement blanc.

Si vous n'arrivez pas à trouver la clé sur votre smartphone, le système du vélo électrique s'éteint. Les affichages sur l'unité de commande s'éteignent.

Comme le smartphone ne sert que de clé sans contact pour la mise en marche, l'accu du vélo électrique et l'ordinateur de commande peuvent tout de même être utilisés sur un autre vélo électrique non verrouillé.

11.4.17 Mises à jour du logiciel

Les mises à jour du logiciel sont transmises en arrière-plan de l'application à l'unité de commande dès que cette dernière est connectée à l'application. Pendant les mises à jour, l'affichage de l'état de charge de l'accu clignote en vert pour indiquer la progression. Ensuite, le système redémarre. Le contrôle des mises à jour du logiciel se fait sur l'application **eBike Flow**.

11.5 Ordinateur de commande Kiox 300

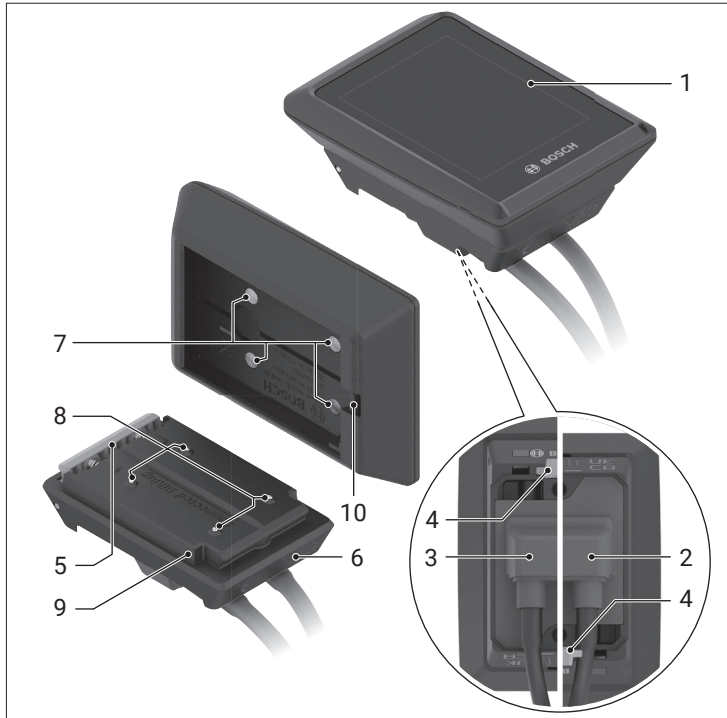

Fig. : 21 Ordinateur de commande Kiox 300

- | | |
|---------------------------|--|
| 1 Écran | 6 Coque d'adaptation |
| 2 Sortie de câble avant | 7 Contacts de l'écran |
| 3 Sortie de câble arrière | 8 Contacts du support |
| 4 Plaque de sécurité | 9 Dispositif de l'ordinateur de commande |
| 5 Crochet d'encliquetage | 10 Barrette pour sangle de retenue |

11.5.1 Utilisation conforme à l'usage prévu

L'ordinateur de commande Kiox 300 est destiné à l'affichage des données de conduite. Pour pouvoir utiliser pleinement l'ordinateur de commande Kiox 300, un smartphone compatible avec l'application **eBike Flow** (disponible sur l'App Store d'Apple ou sur le Google Play Store) est requis.

11.5.2 Placer et enlever l'ordinateur de commande

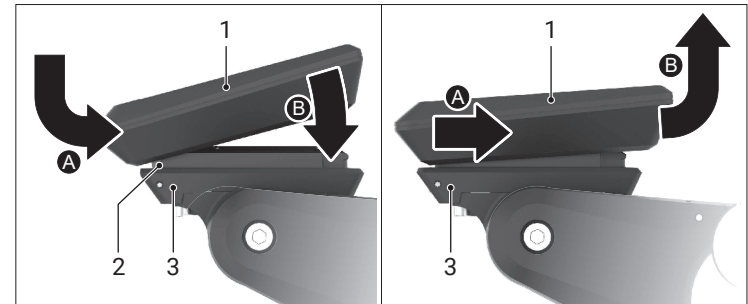

Fig. : 22 Montage de l'ordinateur de commande Kiox 300

- | | |
|--------------------------|--------------|
| 1 Ordinateur de commande | 3 Dispositif |
| 2 Crochet d'encliquetage | |

Mise en place

- Placez l'ordinateur de commande sur la bordure avant du dispositif, dans le sens de la marche, au niveau du crochet d'encliquetage, et appuyez la partie arrière de l'ordinateur de commande sur le dispositif.

Retrait

- Tirez l'ordinateur de commande vers vous pour que vous puissiez le soulever.

i Une sangle de retenue peut être fixée à la barrette.

11.5.3 Mise en place de la plaque de sécurité

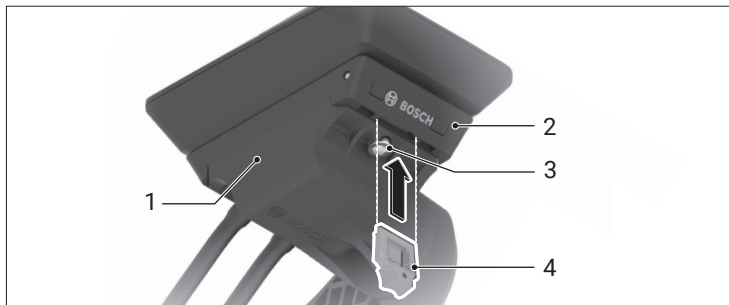

Fig. : 23 Mise en place de la plaque de sécurité

- 1 Coque d'adaptation
- 2 Dispositif
- 3 Vis de fixation
- 4 Plaque de sécurité

- Insérez la plaque de sécurité par le bas dans la coque d'adaptation jusqu'à ce qu'elle s'enclenche de manière audible.
À partir de ce moment, vous ne pouvez plus soulever l'ordinateur de commande du dispositif sans démonter ce dernier de la coque d'adaptation en dévissant les deux vis de fixation.

i La plaque de sécurité n'est pas un dispositif antivol.

11.5.4 Commande

La commande de l'ordinateur de commande et l'activation de l'affichage s'effectuent sur une unité de commande.

Vous pouvez voir la signification des touches sur l'unité de commande.

Suivant la durée de la pression, la touche de sélection a deux fonctions.

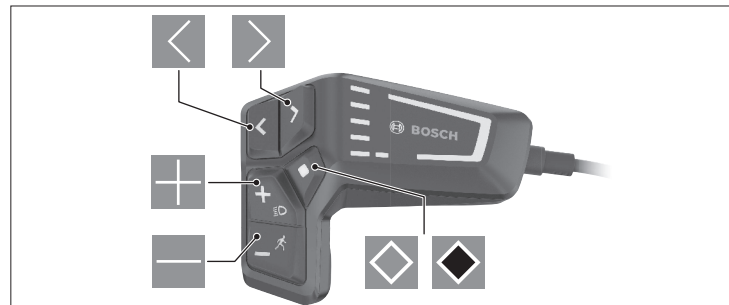

Fig. : 24 Commande de l'ordinateur de commande Kiox 300

	<i>Flèche vers la gauche</i>	Faire défiler vers la gauche
	<i>Flèche vers la droite</i>	Faire défiler vers la droite
	<i>Touche plus</i>	Faire défiler vers le haut
	<i>Touche moins</i>	Faire défiler vers le bas
	<i>Touche de sélection</i>	Passer au deuxième niveau d'écran (appui bref)
	<i>Touche de sélection</i>	Ouvrir les options de l'écran (appui long > 1 sec) p. ex. réinitialiser le trajet ou ouvrir le menu RÉGLAGES

11.5.5 Écran de démarrage

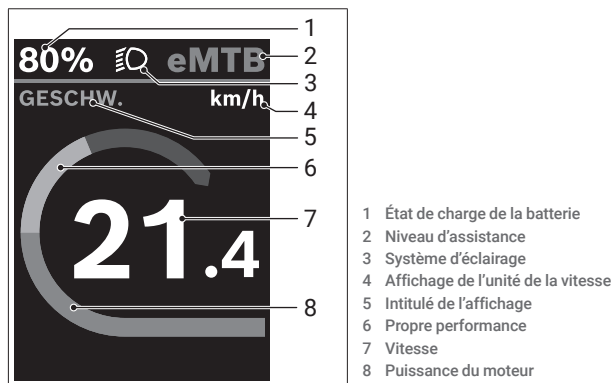





Fig. : 25 Écran de démarrage Kiox 300

Cet écran s'affiche si vous n'avez pas sélectionné un autre écran avant le dernier arrêt. Les affichages 1 à 3 constituent la barre d'état et s'affichent sur chaque écran.

À partir de cet écran, vous pouvez passer à l'écran d'état grâce à la flèche  ou atteindre un autre écran grâce à la flèche . Vos données statistiques, l'autonomie de l'accu et vos valeurs moyennes sont représentées sur cet écran.

À partir de chacun de ces écrans, vous pouvez accéder à un deuxième niveau de données grâce à la touche de sélection .

Si vous vous trouvez sur un autre écran que celui de démarrage lorsque vous éteignez l'appareil, c'est le dernier écran affiché qui s'affiche au moment de la remise en marche.

Vous pouvez réinitialiser les statistiques de votre trajet ou de votre sortie en appuyant longuement sur la touche de sélection  (pas sur l'écran Réglages).

11.5.6 Écran d'état

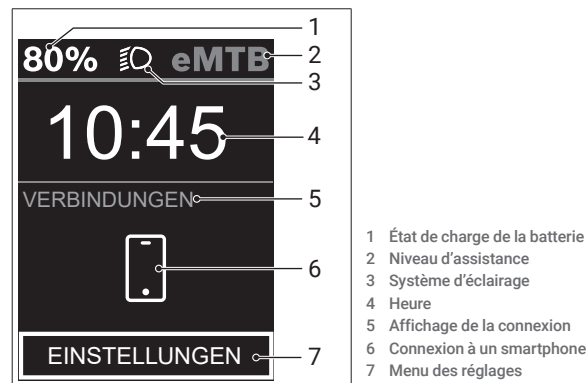





Fig. : 26 Écran d'état Kiox 300

Appuyez sur la flèche  à partir de l'écran de démarrage pour accéder à l'écran d'état. À partir de cet écran, vous pouvez accéder au menu des réglages en appuyant sur la touche de sélection .

 Le menu RÉGLAGES ne peut pas être appelé pendant le trajet.

Le menu **RÉGLAGES** contient les points de menu suivants :

Mon eBike

Réinitialiser	Réinitialiser la valeur de l'autonomie.
Réinitialiser le trajet automatique	Réglages pour réinitialisation automatique.
Circonférence de roue	Adapter la valeur de la circonférence de roue ou rétablir le réglage par défaut.
Composants	Affichage des éléments en place avec les numéros de version.

Système

Langue	Sélectionner votre langue d'affichage.
Unités	Sélectionner votre système de mesure (métrique/impérial).
Heure	Régler l'heure.
Format de l'heure	Sélectionner le format de l'heure.
Luminosité	Régler la luminosité de l'écran.
Réinitialiser les réglages	Réinitialiser tous les réglages système aux valeurs par défaut.

Informations

Informations sur les contacts (**Contact**) et les certificats (**Certificats**).

Vous quittez le menu des réglages en appuyant longuement sur la touche de sélection .

Vous accédez à l'écran de démarrage grâce à la flèche .

11.6 Ordinateur de commande Intuvia 100



Fig. : 27 Ordinateur de commande Intuvia 100

- 1 Ordinateur de commande
- 2 Touche Bluetooth®
- 3 Compartiment de la batterie
- 4 Support de vis de blocage
- 5 Contact de l'ordinateur de commande
- 6 Touche Reset
- 7 Vis de blocage
- 8 Support
- 9 Logement

11.6.1 Utilisation conforme à l'usage prévu

L'ordinateur de commande Intuvia 100 est destiné à l'affichage des données de conduite. Afin de pouvoir utiliser pleinement l'ordinateur de commande Intuvia 100, un smartphone compatible avec l'application **eBike Flow** (disponible sur Apple App Store ou Google Play Store) est requis.

11.6.2 Placer et enlever l'ordinateur de commande

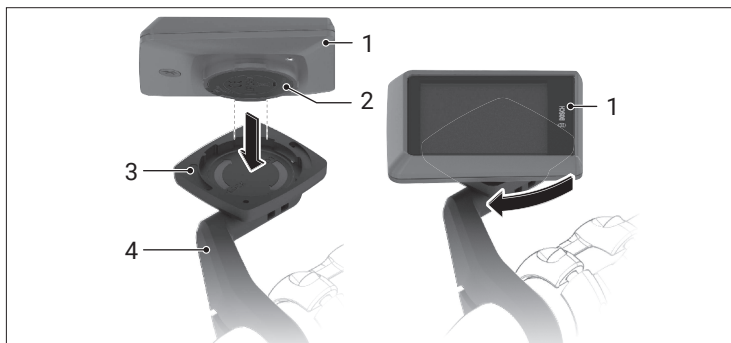

Fig. : 28 Montage de l'ordinateur de commande Intuvia 100

- | | |
|-------------------------------|------------|
| 1 Ordinateur de commande | 3 Logement |
| 2 Compartiment de la batterie | 4 Support |

Mise en place

1. Insérez l'ordinateur de commande et les ergots du compartiment de la batterie dans le logement du support et appuyez légèrement sur l'ordinateur de commande vers le bas.
2. Tournez l'ordinateur de commande dans le sens des aiguilles d'une montre jusqu'à ce qu'il s'enclenche.

Retrait

1. Tournez l'ordinateur de commande dans le sens inverse des aiguilles d'une montre.
2. Retirez l'ordinateur de commande du logement.

Lorsque vous garez le vélo électrique, enlevez l'ordinateur de commande.

11.6.3 Mise en place de la vis de blocage

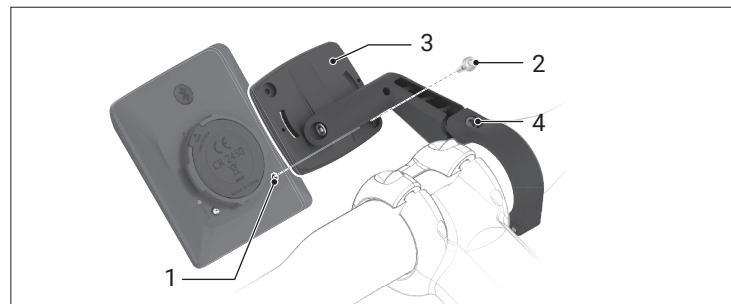



Fig. : 29 Mise en place de la vis de blocage

- | | |
|-----------------------------|------------------------------|
| 1 Support de vis de blocage | 3 Logement |
| 2 Vis de blocage | 4 Vis de fixation du support |

1. Desserrez la vis de fixation du support.
2. Tournez le support jusqu'à ce que la face inférieure de l'ordinateur de commande soit accessible.
3. Placez la vis de blocage et vissez-la avec l'ordinateur de commande.
4. Aalignez correctement le support avec l'ordinateur de bord et resserrez à fond la vis de fixation.

 La vis de blocage n'est pas un dispositif antivol.

11.6.4 Changer la batterie

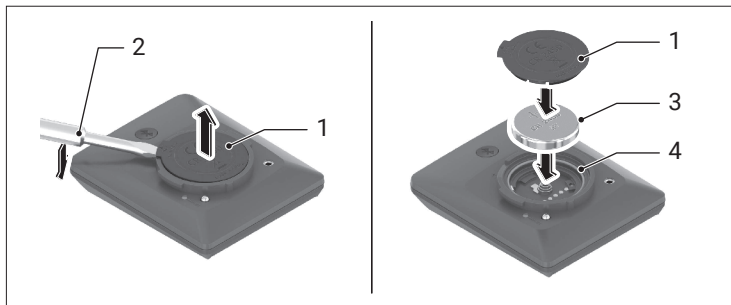

Fig. : 30 Mise en place de la vis de blocage

- 1 Couvercle du compartiment de la batterie
- 2 Tournevis plat
- 3 Batterie (pile bouton du type CR2450)
- 4 Joint en caoutchouc

L'ordinateur de commande est alimenté en tension par une pile bouton CR2450. Lorsque la batterie est presque vide, un message correspondant s'affiche à l'écran.

Changer la batterie :

1. Retirez l'ordinateur de commande du logement.
2. Ouvrez le couvercle du compartiment de la batterie avec précaution à l'aide d'un tournevis plat.
3. Retirez la batterie usée et remplacez-la par une batterie neuve du type CR2450. Lors de sa mise en place, veillez à sa polarité et à la position correcte du joint en caoutchouc.
4. Fermez le compartiment de la batterie.
5. Remplacez ensuite l'ordinateur de commande dans le logement.

i Les batteries recommandées par Bosch sont disponibles auprès de votre revendeur de vélos.

11.6.5 Commande

La commande de l'ordinateur et l'activation des affichages s'effectuent sur l'une des unités de commande représentées.

Vous pouvez voir la signification des touches sur l'unité de commande.

Suivant la durée de la pression, la touche de sélection a deux fonctions.



Fig. : 31 Commande de l'ordinateur Intuvia 100 (télécommandes LED et Mini)

	Flèche vers la gauche	Faire défiler vers la gauche (télécommande LED uniquement)
	Flèche vers la droite	Faire défiler vers la droite (télécommande LED uniquement)
	Touche plus	Augmenter le niveau d'assistance
	Touche moins	Diminuer le niveau d'assistance
	Touche de sélection	(pression brève)
	Touche de sélection	(pression prolongée > 1 s)

11.6.6 Affichage à l'écran

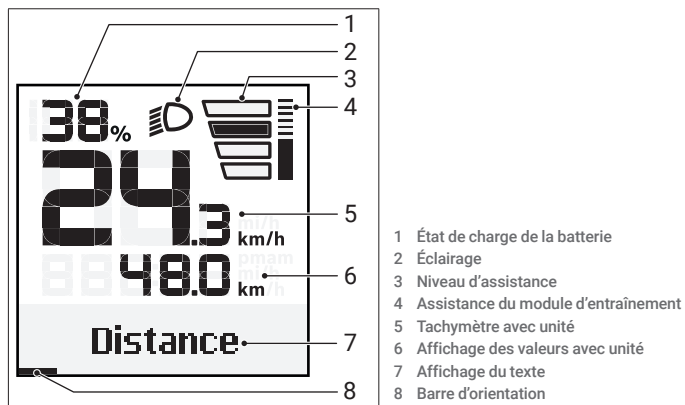

Fig. : 32 Écran d'affichage Intuvia 100

- 1 État de charge de la batterie
- 2 Éclairage
- 3 Niveau d'assistance
- 4 Assistance du module d'entraînement
- 5 Tachymètre avec unité
- 6 Affichage des valeurs avec unité
- 7 Affichage du texte
- 8 Barre d'orientation

11.6.7 Indications de vitesse et de distance parcourue

Changement de fonction d'affichage

Télécommande LED :

- Appuyez sur la touche ◀ ou ▶ jusqu'à ce que la fonction souhaitée s'affiche.

Télécommande Mini :

- Appuyez sur la touche de sélection ⏏ jusqu'à ce que la fonction souhaitée s'affiche.

i Certains réglages ne peuvent pas être effectués sur l'ordinateur de commande, mais uniquement par le biais de l'application eBike Flow.

Le tachymètre indique toujours la vitesse actuelle.

Dans l'affichage des fonctions – une combinaison d'affichage de texte et de valeurs – les fonctions suivantes sont disponibles :

Distance	Distance parcourue depuis la dernière remise à zéro
Temps de conduite	Temps de conduite depuis la dernière remise à zéro
Heure	Heure actuelle
Autonomie	Autonomie prévue de la charge de l'accu disponible (dans des conditions constantes comme le niveau d'assistance, le profil de trajet, etc.)
Ø Vitesse	Vitesse moyenne atteinte depuis la dernière remise à zéro
Vitesse max.	Vitesse maximale atteinte depuis la dernière remise à zéro
Distance totale	Affichage de la distance totale parcourue avec le vélo électrique (ne peut pas être remis à zéro)

i L'ordinateur de commande affiche automatiquement une recommandation de vitesse pendant la conduite du vélo électrique. L'affichage de la recommandation de vitesse se superpose à celui du texte de l'ordinateur de bord et peut être désactivé manuellement par le biais des réglages de base.

11.6.8 Afficher et adapter les réglages de base

Appeler le menu Réglages de base

- Appuyez sur la touche de sélection  jusqu'à ce que le menu **Réglages** apparaisse dans l'affichage de texte.

Changer les réglages de base

Télécommande LED :

- Appuyez sur la touche  ou  jusqu'à ce que le réglage de base souhaité s'affiche.

Télécommande Mini :

- Appuyez sur la touche de sélection  jusqu'à ce que le réglage de base souhaité s'affiche.

Modifier les réglages de base

Télécommande LED :

- Pour faire défiler vers le bas, appuyez brièvement sur la touche de sélection  jusqu'à ce que la valeur souhaitée s'affiche.

Télécommande Mini :

- Pour faire défiler vers le bas, appuyez sur la touche de sélection  pendant plus d'une seconde jusqu'à ce que la valeur souhaitée s'affiche.

Si vous maintenez la touche correspondante enfoncée, la valeur suivante apparaît automatiquement dans les réglages de base.

Quitter le menu Réglages de base

Une période d'inactivité de 60 secondes, la conduite du vélo électrique ou l'utilisation de la fonction **Retour** permet de quitter automatiquement le menu Réglages de base.

 Le menu **Réglages** ne peut pas être appelé pendant le trajet.

Les réglages de base suivants sont disponibles :

Langue	Vous pouvez sélectionner une langue d'affichage préférée dans une liste de ce menu.
Unités	Vous pouvez afficher la vitesse et la distance en kilomètres ou en miles.
Heure	Ce menu vous permet de régler l'heure.
Format de l'heure	Vous pouvez afficher le format 12 heures ou 24 heures
Recommandation de vitesse	Vous pouvez activer ou désactiver l'affichage d'une recommandation de vitesse
Rétroéclairage	Ce menu vous permet de régler la durée du rétroéclairage
Luminosité	La luminosité peut être réglée de 5 à 100 %, par incrément de 5.
Réinitialiser les réglages	Ce menu vous permet de réinitialiser les réglages en appuyant de manière prolongée sur la touche de sélection  .
Certifications	
Retour	Quitter le menu Réglages

11.7 Module d'entraînement

⚠ AVERTISSEMENT

Danger d'altération des appareils médicaux !

Les aimants peuvent altérer le fonctionnement des implants ou de tout autre appareil médical, comme les stimulateurs cardiaques, les défibrillateurs ou les pompes à insuline.

- Éloignez les aimants des implants ou de tout autre appareil médical et informez les personnes portant des implants ou des appareils médicaux du danger.

AVIS

Risque d'endommagement !

Risque de perte irréversible des données et d'endommagement à cause des aimants.

- Éloignez les aimants des supports des données magnétiques et des appareils sensibles aux champs magnétiques.
- Évitez les champs magnétiques à proximité du module d'entraînement (p. ex. des pédaliers à encliquetage magnétiques, des capteurs de fréquences de pédalages magnétiques, etc.) pour ne pas perturber son fonctionnement.

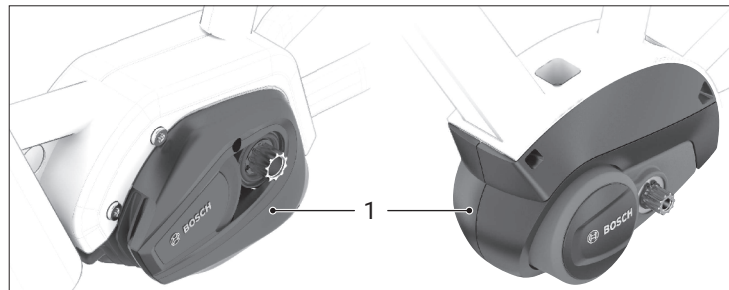

Fig. : 33 Vue d'ensemble du module d'entraînement

1 Module d'entraînement

L'entraînement de votre vélo électrique vous aide en roulant, tant que vous pédalez. Si vous ne pédalez pas, il n'y a pas d'aide. La puissance du moteur dépend toujours de la force appliquée en pédalant (voir « 6.2 Fonctionnement » à la page 16).

La fonction d'aide à la poussée est une exception, car elle permet de faire avancer le vélo électrique à faible vitesse sans pédaler (voir « 11.4.12 Aide à la poussée marche/arrêt » à la page 39).

11.8 Capteur de vitesse

AVERTISSEMENT

Danger d'altération des appareils médicaux !

Les aimants peuvent altérer le fonctionnement des implants ou de tout autre appareil médical, comme les stimulateurs cardiaques, les défibrillateurs ou les pompes à insuline.

- Éloignez les aimants des implants ou de tout autre appareil médical et informez les personnes portant des implants ou des appareils médicaux du danger.
- Pour éviter tout risque d'altération, les aimants ne doivent pas être maintenus au niveau de la poitrine. Conservez un écart minimal de 30 cm au thorax.

ATTENTION

Risque de blessure !

Une prise de vos doigts ou de votre main entre l'aimant de jante et les objets qu'il attire peut engendrer des blessures de la peau (p. ex. en cas d'attraction de copeaux métalliques), des écrasements, des contusions ou des fractures.

- Soyez vigilant et portez une tenue de protection appropriée pour éviter les blessures.

AVIS

Risque d'endommagement !

Risque de perte irréversible des données et d'endommagement à cause des aimants.

- Éloignez les aimants des supports des données magnétiques et des appareils sensibles aux champs magnétiques.

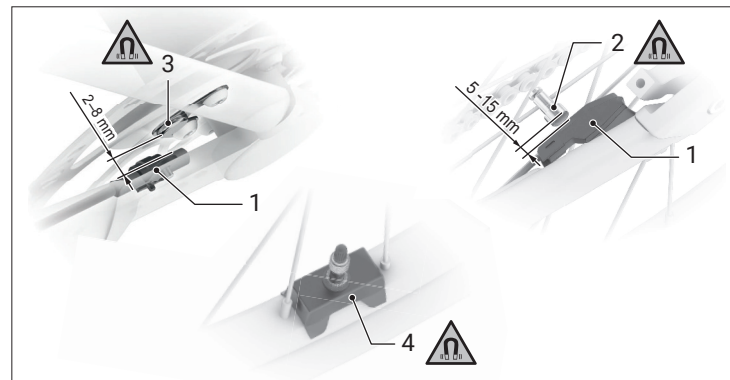

Fig. : 34 Contrôle du capteur de vitesse (la forme et la position de montage peuvent varier)

- | | |
|----------------------|----------------------------------|
| 1 Capteur de vitesse | 3 Aimant de verrouillage central |
| 2 Aimant de rayon | 4 Aimant de jante (aimant rim) |

11.8.1 Capteur de vitesse (fin)

Le capteur de vitesse et l'aimant de verrouillage central ou l'aimant de rayons correspondant sont montés en usine de telle manière que l'aimant passe à une distance d'au moins 2 mm et maximum 15 mm devant le capteur de vitesse lorsque la roue tourne.

En cas de modifications de la construction, la distance correcte entre l'aimant et le capteur de vitesse doit être respectée.

- Lors du montage et du démontage de la roue arrière, veillez à ce que le capteur de vitesse ou le support du capteur ne soit pas endommagé.
- Veillez à ce que les câbles du capteur ne soient pas pliés ni en tension lors du remplacement de la roue.

 L'aimant de verrouillage central peut être retiré et remplacé jusqu'à cinq fois.

11.8.2 Aimant de jante (aimant rim)

Lorsqu'un aimant de jante est installé, il n'est pas nécessaire de placer un capteur de vitesse séparé pour détecter un tour de roue. Le capteur de vitesse est intégré le module d'entraînement. Le module d'entraînement reconnaît lui-même quand l'aimant se trouve à proximité et calcule la vitesse et toutes les autres données nécessaires à partir de la fréquence d'apparition du champ magnétique.

12 Entretien

AVERTISSEMENT

Risque de choc électrique et de court-circuit !

Lors de travaux de soin, d'entretien et de réparation, il y a un risque par le courant électrique.

- Vérifiez que la fiche réseau du chargeur a été retirée de la prise électrique.
- Retirez l'accu.
- Ne nettoyez pas les composants avec de l'eau ou autres liquides.
- N'utilisez aucun nettoyeur à haute pression ni jet d'eau.

ATTENTION

Risque de blessure !

En cas d'erreur de manipulation, le vélo électrique peut se comporter différemment que ce qui est prévu.

- Lisez intégralement la section « 11 Commande » à la page 26 avant la première mise en marche.

Un entretien régulier est garant de la sécurité et de la fiabilité de votre vélo électrique.

- Essuyez les composants du vélo électrique avec un chiffon légèrement humide.
- Utilisez un produit de nettoyage doux.
- Vérifiez si toutes les conduites électriques, les connecteurs et les contacts ne sont pas endommagés et sont propres (contrôle visuel).
- Faites remplacer les composants endommagés ou corrodés par votre vélociste.
- Évitez toute pénétration d'humidité ou de saleté dans les contacts.

12.1 Remarques concernant la clé de la serrure de l'accu

- Notez le(s) numéro(s) de clé qui est/sont gravé(s) sur celle(s)-ci.
- En cas de perte de la clé, veuillez consulter votre vélociste pour obtenir une clé de rechange.

13 Élimination

- Lisez l'explication des symboles imprimés ou incrustés sur l'emballage, l'accu et le chargeur (voir « 5.1 Symboles sur les produits » à la page 14).
- Informez-vous auprès de votre vélociste ou de l'administration communale et municipale compétente pour toutes les questions relatives à l'élimination des déchets.

13.1 Éliminer un vélo électrique et un chargeur

(Applicable dans l'Union européenne et dans les autres pays européens dotés de systèmes de collecte de sélective des déchets recyclables)

Ne jetez pas les appareils électriques usagés avec les ordures ménagères.

Un vélo électrique et un chargeur sont des appareils électriques. Les consommateurs sont légalement tenus de déposer les appareils électriques usagés séparément des déchets ménagers, p. ex. dans un centre de recyclage ou un point de collecte de leur commune/quartier, en vue de leur élimination ou de leur réutilisation. Vous pouvez également déposer les appareils électriques usagés gratuitement chez un vendeur. Ceci permet de garantir que les appareils usagés sont recyclés de manière conforme tout en évitant des impacts négatifs sur l'environnement.

Avant l'élimination, tous les accus et batteries, ainsi que les éléments de commande, contenant des accus ou des batteries, doivent être enlevés du vélo électrique. Les lampes doivent également être enlevées, si elles peuvent être retirées sans être détruites. Le consommateur est responsable de la suppression des données personnelles stockées sur les appareils usagés à éliminer.



Les appareils électriques qui doivent être remis ou réutilisés comme décrits sont marqués du symbole illustré ici.

Conformité avec la directive RoHS : le produit que vous avez acheté est conforme à la directive RoHS de l'UE (2011/ 65/ EG). Il ne contient aucun matériel nocif ou interdit spécifié dans la directive.

13.2 Éliminer les accus et les batteries

Ne jetez pas les accus ni les batteries avec les ordures ménagères.

En règle générale, les batteries rechargeables qui alimentent le moteur en énergie et les accus ou batteries d'affichage fixes sont des accus ou batteries au lithium-ion qui doivent être éliminés comme déchets spéciaux ou déposés dans un point de collecte séparée de piles usagées. Les consommateurs sont légalement tenus de rapporter les batteries et les accus à un point de collecte approprié, compte tenu de l'éventuelle présence de substances toxiques. La collecte et le recyclage séparés des batteries et des accus usagés visent à garantir une élimination ou un recyclage approprié afin d'éviter les effets nocifs (pour la santé) sur les personnes et l'environnement.

Afin d'éviter les déchets de batteries, chaque consommateur est légalement tenu d'utiliser des batteries ou des accus rechargeables et/ou de longue durée et de les manipuler, ainsi que les appareils qu'ils alimentent, avec précaution. Avant de jeter les batteries et les accus, il faut toujours vérifier si le produit en question peut être réutilisé en le réparant ou en le reconditionnant.

En raison des dangers spécifiques au produit que représentent les accus et batteries au lithium-ion, une attention particulière doit être portée à leur utilisation. Par exemple, il existe un risque accru d'explosion et d'incendie en cas d'exposition à la chaleur.

Le retour des batteries et des accus est gratuit et peut se faire chez un vendeur ou dans un point de collecte approprié de la ville ou de la commune. Des informations sur les points de collecte sont fournies par les municipalités.



Les batteries et les accus qui doivent être remis ou réutilisés comme décrits sont marqués du symbole illustré ici.

Pour les batteries/accus qui contiennent du mercure (Hg), du cadmium (Cd) ou de plomb (Pb), le symbole chimique correspondant est également illustré en dessous du symbole.

13.3 Éliminer l'emballage

Éliminez l'emballage en triant les matières. Mettez le papier, le carton et les films dans la collecte des matières recyclables.

14 Messages d'erreur

14.1 Unité de contrôle de la télécommande LED

L'unité de contrôle indique si des erreurs critiques ou des erreurs moins critiques se produisent dans le système du vélo électrique.

Les messages d'erreur générés par le système du vélo électrique peuvent être lus dans l'application **eBike Flow** ou par votre vélociste. Vous pouvez afficher les informations sur l'erreur et une assistance pour y remédier grâce à un lien dans l'application **eBike Flow**.

14.1.1 Erreurs moins critiques

Les erreurs moins critiques sont indiquées par un clignotement orange des LED du niveau d'assistance. Appuyez sur la touche de sélection  pour confirmer l'erreur et les LED de niveau d'assistance ne clignotent plus et indiquent à nouveau la couleur du niveau d'assistance réglé.

À l'aide du tableau suivant, vous pouvez corriger vous-même les erreurs, le cas échéant. Sinon, contactez votre vélociste.

Numéro de l'erreur	Dépannage
0x523005	
0x514001	Les numéros d'erreur donnés indiquent des perturbations dans la détection du champ magnétique par les capteurs. Vérifiez que vous n'avez pas perdu l'aimant pendant le trajet.
0x514002	Si vous utilisez un aimant de rayon ou un aimant de verrouillage central, vérifiez que le capteur et l'aimant sont correctement montés. Veillez à ce que le câble du capteur ne soit pas endommagé.
0x514003	Si vous utilisez un aimant de jante (aimant rim), vérifiez l'absence de champs magnétiques parasites à proximité du module d'entraînement.
0x514006	

14.1.2 Erreurs critiques

Les erreurs critiques sont indiquées par un clignotement rouge des LED du niveau d'assistance et de l'affichage de l'état de charge.

- En cas d'erreurs critiques, contactez le plus rapidement possible un vélociste.
- Ne raccordez aucun chargeur au système !

14.2 Accu

L'accu du vélo électrique Bosch ne doit pas être ouvert, même à des fins de réparation. Il y a un risque que l'accu du vélo électrique Bosch prenne feu, p. ex. en raison d'un court-circuit. Ce risque existe si l'on continue d'utiliser un accu ouvert pour vélo électrique Bosch, même ultérieurement.

- En cas de panne, ne faites pas réparer l'accu du vélo électrique Bosch, mais demandez à votre vélociste de le remplacer par un accu pour vélo électrique Bosch d'origine.

14.3 Chargeur

Erreur	Cause	Aide
Deux LED clignotent sur l'accu.	Accu défectueux	S'adresser à un vélociste autorisé.
Trois LED clignotent sur l'accu.	L'accu est trop chaud ou trop froid	Débrancher l'accu du chargeur pour atteindre la plage de température de charge. Ne raccordez l'accu sur le chargeur que s'il a atteint la température de charge autorisée.
Aucune LED ne clignote (en fonction de l'état de charge de l'accu du vélo électrique, une ou plusieurs LED s'allument en permanence).	Le chargeur ne charge pas.	S'adresser à un vélociste autorisé.
Impossible de charger (aucun affichage sur l'accu)	La fiche n'est pas correctement branchée	Vérifier tous les connecteurs.
	Les contacts sur l'accu sont sales	Nettoyer avec précaution les contacts sur l'accu.
	Prise électrique, câble ou chargeur défectueux	Vérifier la tension réseau, faire contrôler le chargeur par un vélociste.
	Accu défectueux	S'adresser à un vélociste autorisé.

15 Données techniques

15.1 Ordinateur de commande

Kiox 300	
Code du produit	BHU3600
Température de fonctionnement*	-5...+40 °C
Température de stockage	+10...+40 °C
Indice de protection IP54	IP54
Poids, env.	32 g

*L'affichage peut tomber en panne en dehors de cette plage de température.

Les informations relatives aux licences du produit sont disponibles à l'adresse Internet suivante : <https://www.bosch-ebike.com/licences>.

Intuvia 100	
Code du produit	BHU3200
Température de fonctionnement*	-5...+40 °C
Température de stockage	+10...+40 °C
Batterie (pile bouton)	1× CR2450
Indice de protection IP54	IP54
Poids, env.	63 g
Bluetooth® Low Energy 5.0	
Fréquence	2 400 – 2 480 MHz
Puissance de transmission	1 mW

*L'affichage peut tomber en panne en dehors de cette plage de température.

Les informations relatives aux licences du produit sont disponibles à l'adresse Internet suivante : <https://www.bosch-ebike.com/licences>.

15.2 Support pour ordinateur de commande

Code du produit	BDS3210 BDS3250 BDS3620 BDS3630
Tension de sortie	4,75... 5,4 V
Courant de sortie, max.	1,5 A
Température de fonctionnement	-5... +40 °C
Température de stockage	+10... +40 °C
Indice de protection	IP54

15.3 Unité de commande

Télécommande Mini	
Code du produit	BRC3300
Température de fonctionnement	-5... +40 °C
Température de stockage	+10... +40 °C
Batterie (pile bouton)	1× CR1620
Indice de protection	IP54
Dimensions (sans support)	40 x 39 x 22 mm
Poids	16 g
Bluetooth® Low Energy 5.0	
Fréquence	2 400 – 2 480 MHz
Puissance de transmission	≤1 mW

Les informations relatives aux licences du produit sont disponibles à l'adresse Internet suivante : <https://www.bosch-ebike.com/licences>.

Télécommande LED	
Code du produit	BRC3600
Courant de charge maximum pour port USB ¹⁾	600 mA
Tension de charge pour port USB	5 V
Câble de charge USB ²⁾	USB Type-C ^{® 2)}
Température de charge	0... +45 °C
Température de fonctionnement	-5... +40 °C
Température de stockage	+10... +40 °C
Interface de diagnostic	USB Type C ^{® B)}
Accu interne au lithium-ions	3,7 V 75 mAh
Indice de protection	IP54
Dimensions (sans support)	74 x 53 x 35 mm
Poids	30 g
Bluetooth[®] Low Energy 5.0	
Fréquence	2 400 – 2 480 MHz
Puissance de transmission	1 mW

Contrôleur système	
Code du produit	BRC3100
Température de fonctionnement	-5... +40 °C
Température de stockage	+10... +40 °C
Indice de protection	IP54
Dimensions (sans support)	88 x 28 x 27 mm
Poids	35 g
Bluetooth[®] Low Energy 5.0	
Fréquence	2 400 – 2 480 MHz
Puissance de transmission	≤1 mW

Les informations relatives aux licences du produit sont disponibles à l'adresse Internet suivante :
<https://www.bosch-ebike.com/licences>.

¹⁾ Indication liée au chargement de la télécommande LED ; les appareils externes ne peuvent pas être chargés.

²⁾ USB Type-C[®] et USB-C[®] sont des marques commerciales de l'USB Implementers Forum.

³⁾ Non inclus dans la livraison.

15.4 Système d'éclairage

AVIS

Risque d'endommagement !

Les lampes mal installées peuvent être endommagées.

- N'installez que des lampes compatibles au système de vélo électrique Bosch.
- N'installez que des lampes avec la même tension.
- Faites-vous conseiller par votre vélociste si vous avez des doutes.

Système d'éclairage	
Tension env.	12 V =
Puissance maximale de la lumière de devant	17,4 W
Puissance maximale de la lumière de derrière	0,6 W

En fonction des réglementations légales, l'alimentation électrique n'est pas possible via l'accu du vélo électrique dans tous les pays.

15.5 Bosch eBike ABS

BAS3311	
Code du produit	BAS3311
Température de fonctionnement	-5... +40 °C
Température de stockage	+10... +40 °C
Indice de protection	IPx7
Poids, env.	3,2 kg

15.6 Module d'entraînement (Drive Unit)

Performance Line	
Code du produit	BDU3360
Puissance nominale continue	250 W
Couplage de serrage max. sur l'entraînement	75 Nm
Tension nominale	36 V =
Température de fonctionnement	-5... +40 °C
Température de stockage	+10... +40 °C
Indice de protection	IP54
Poids, env.	3,2 kg

Le système de vélo électrique Bosch utilise FreeRTOS (voir <http://www.freertos.org>).

Performance Line CX / Cargo / CX Race Edition / Speed	
Code du produit	BDU3740 / BDU3741 / BDU3760 / BDU3761 / BDU3780 / BDU3781
Puissance nominale continue	250 W
Couplage de serrage max. sur l'entraînement	85 Nm
Tension nominale	36 V =
Température de fonctionnement	-5... +40 °C
Température de stockage	+10... +40 °C
Indice de protection	IP54
Poids, env.	3 kg

Le système de vélo électrique Bosch utilise FreeRTOS (voir <http://www.freertos.org>).

15.7 Accu au lithium-ion

PowerTube 500 / PowerTube 625 / PowerTube 750			
Code du produit	BBP3750	BBP3760	BBP3770
Tension nominale	36 V =		
Capacité nominale	13,4 Ah	16,7 Ah	20,1 Ah
Énergie	500 Wh	625 Wh	750 Wh
Température de fonctionnement	-5... +40 °C		
Température de stockage	+10... +40 °C		
Plage de température de charge autorisée	0... +40 °C		
Poids, env.	3,0 kg	3,6 kg	4,3 kg
Indice de protection	IP54		

PowerPack 545 / PowerPack 725		
Code du produit	BBP3551	BBP3570
Tension nominale	36 V =	
Capacité nominale	14,4 Ah	19,2 Ah
Énergie	545 Wh	725 Wh
Température de fonctionnement	-5... +40 °C	
Température de stockage	+10... +40 °C	
Plage de température de charge autorisée	0... +40 °C	
Poids, env.	3,0 kg	4,0 kg
Indice de protection	IP54	

15.8 Chargeur

4A Charger	
Code du produit	BPC3400
Tension nominale	198 – 264 V~
Fréquence	47 – 63 Hz
Tension de charge de l'accu	36 V =
Courant de charge, max.	4 A
Temps de charge, approx.	
PowerTube 500 / 625 / 750	4,5 h / 5,4 h / 6,0 h
PowerTube 545 / 725	4,9 h / 6,0 h
Température de fonctionnement	0... +40 °C
Température de stockage	+10... +40 °C
Poids, env.	0,7 kg
Indice de protection	IP40

Les indications sont valables pour une tension nominale [U] de 230 V. Ces données peuvent varier en cas de tensions différentes et selon les versions spécifiques aux différents pays.



HARTJE
TRADITION IN BEWEGUNG - SEIT 1895

Hermann Hartje KG

Deichstraße 120-122
27318 Hoya/Weser

Téléphone : +49(0)4251/811-0

Téléfax : +49(0)4251/811-159

info@hartje.de · www.hartje.de

DÉCLARATION CE DE LA CONFORMITÉ

Selon les termes de la directive européenne 2006/42/CE (annexe II partie A)

Nom et adresse du fabricant ou de la personne responsable de la mise en circulation :

Hermann Hartje KG, Deichstr. 120 – 122, 27318 Hoya/Weser, Allemagne

Cette déclaration concerne exclusivement la machine dans l'état dans lequel elle a été mise sur le marché et exclut les composants ajoutés et/ou les opérations effectuées par la suite par l'utilisateur final. La déclaration perd sa validité si le produit est modifié ou transformé.

Nous déclarons par la présente que le produit ci-après décrit :

Vélo électrique modèle Q10 :

EINS P-5, EINS P-E, EINS P-R, EINS + P-E

Année-modèle 2023 + chargeur adéquat

est conforme aux dispositions de la directive machines 2006/42/CE avec les modifications en vigueur à ce moment ainsi que de la directive 2014/30/EU relative à la compatibilité électromagnétique (CEM).

Les normes techniques suivantes ont été appliquées :

DIN EN ISO 4210:2021-01 Cycles – Exigences de sécurité des bicyclettes
DIN EN 15194:2018-11(D) Cycles à assistance électrique (EPAC)

Hoya/Weser, août 2022

Dirk Zwick
Le Gérant

17 Mentions légales

Responsable de la vente et du marketing

Hermann Hartje KG

Deichstraße 120–122

27318 Hoya/Weser (Allemagne)

Tél. +49 (0) 4251–811-90

info@hartje.de

www.hartje.de

Texte, contenu et layout

PlusDocu GmbH

Stralauer Platz 34

10243 Berlin (Allemagne)

info@plusdocu.com

www.plusdocu.com

Ce mode d'emploi est une notice supplémentaire pour votre vélo et couvre les exigences et le secteur d'application des normes DIN EN 15194 et DIN EN 82079-1.

© La duplication, la réimpression, la traduction, même partielles, sous forme imprimée ou électronique, ainsi que toute utilisation à des fins économiques requièrent impérativement une autorisation écrite préalable.

Version 2022_02_QIO_E-RAD_BOSCH_FR





Transmis par

Vente :
Hermann Hartje KG
Tél. +49 (0)4251-811-500
info@hartje.de
www.hartje.de

Qio